

## (別紙 1) 業務フロー

健康管理業務フロー一覧（46フロー）

区分	大分類	小分類	頁番号
1 健康管理	02 【成人保健】対象者管理	01 検診案内（希望制）	1
		02 検診案内（一括抽出）	
		03 個別受付（電話・はがき）	
		04 個別受付（電子申請）	
		05 個別受付（窓口）	
	03 【成人保健】検診情報管理	01 検診結果入力（個別検診）	6
		02 検診結果入力（集団検診）	
		03 結果票作成	
		04 未受診者勧奨	
	04 【成人保健】精密検査情報管理	01 精密検査結果入力	10
		02 未受診者勧奨	
	05 【成人保健】訪問・相談・教育	01 訪問（対象者抽出）	12
02 訪問（住民申込）			
03 相談			
04 教育			
06 【母子保健】妊産婦管理	01 妊娠届・母子手帳交付（窓口等）	16	
	02 妊娠届・母子手帳交付（電子申請）		
	03 妊婦健診結果入力		
	04 妊婦精密健診結果入力		
	05 産婦健診結果入力		
	06 産婦精密健診結果入力		
	07 産後ケア事業		
07 【母子保健】乳幼児管理	01 出生時状況	23	
	02 新生児聴覚スクリーニング検査		
	03 乳幼児健診の案内		
	04 乳幼児健診結果入力（個別健診）		
	05 乳幼児健診結果入力（集団健診）		
	06 乳幼児精密健診結果入力		
	07 未受診者勧奨		
08 【母子保健】訪問・相談・教育・フォロー	01 訪問（対象者抽出）	30	
	02 訪問（住民申込）		
	03 相談		
	04 教育（対象者抽出）		
	05 教育（住民申込）		
	06 フォロー		
09 【母子保健】養育医療管理	01 養育医療申請・実施	36	
10 【予防接種】対象者管理	01 予診票一括発行（冊子渡し）	37	
	02 予診票一括発行（接種別発送）		
	03 窓口発行		
	04 新型コロナウイルス接種券発行		
11 【予防接種】接種情報管理	01 接種結果入力	41	
	02 未接種者推奨		
	03 接種証明書発行		
	04 新型コロナウイルス接種結果入力		
	05 健康被害救済制度		
12 統計・報告	01 報告資料作成	46	

## 健康管理システム

### 業務フロー【改定履歴】

版数	改定日	主な改定理由	改定箇所	改定区分 (追加/削除/変更)
第1.1版	令和5年3月31日	第1.1版公開	-	-



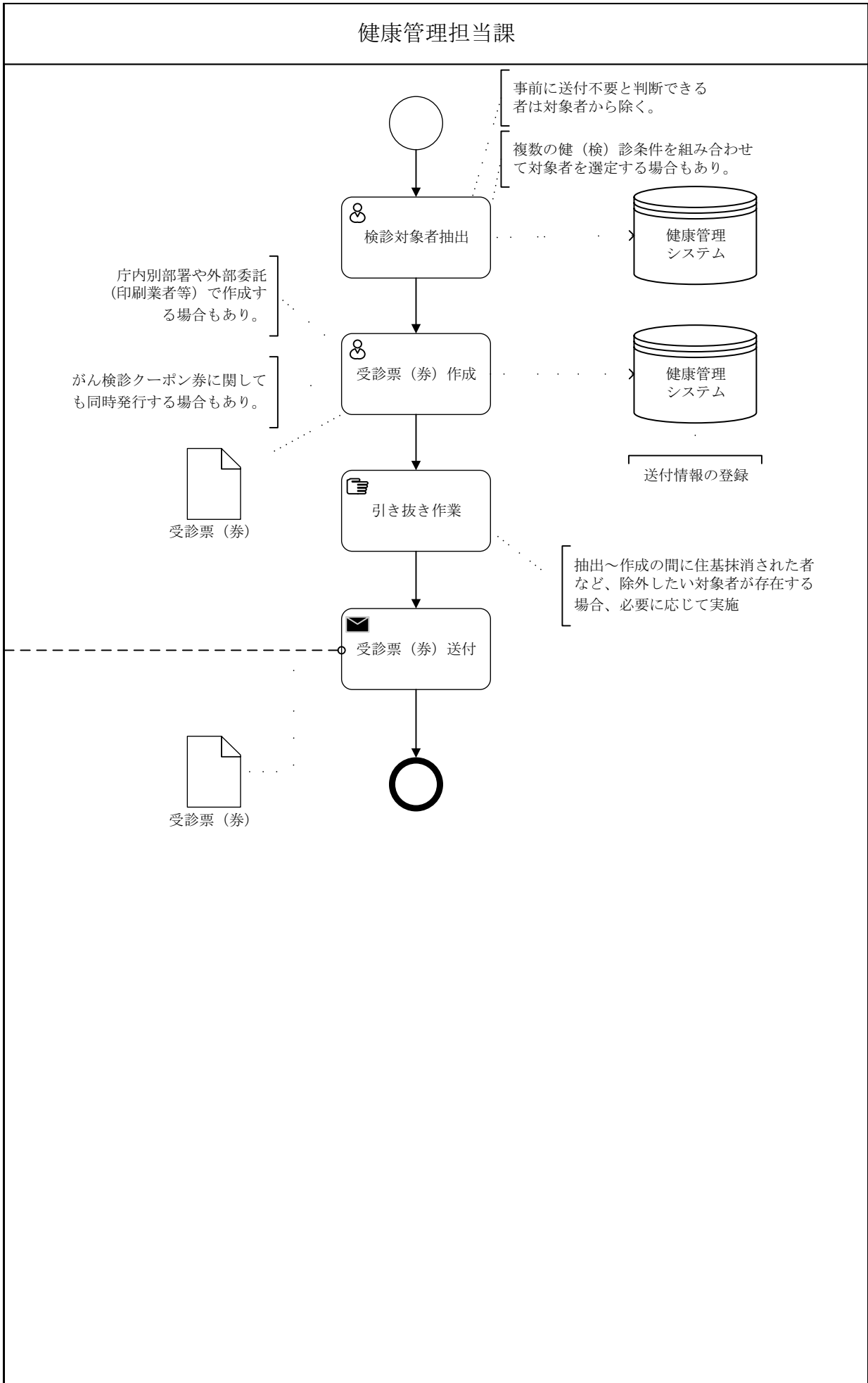
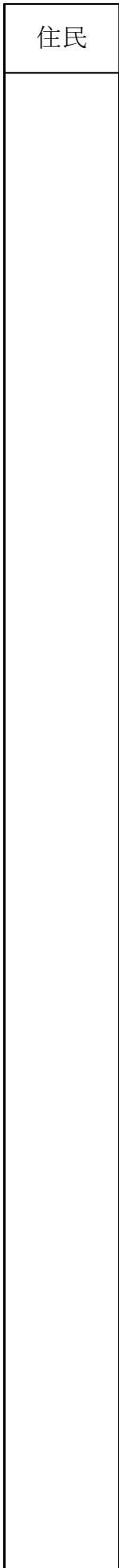

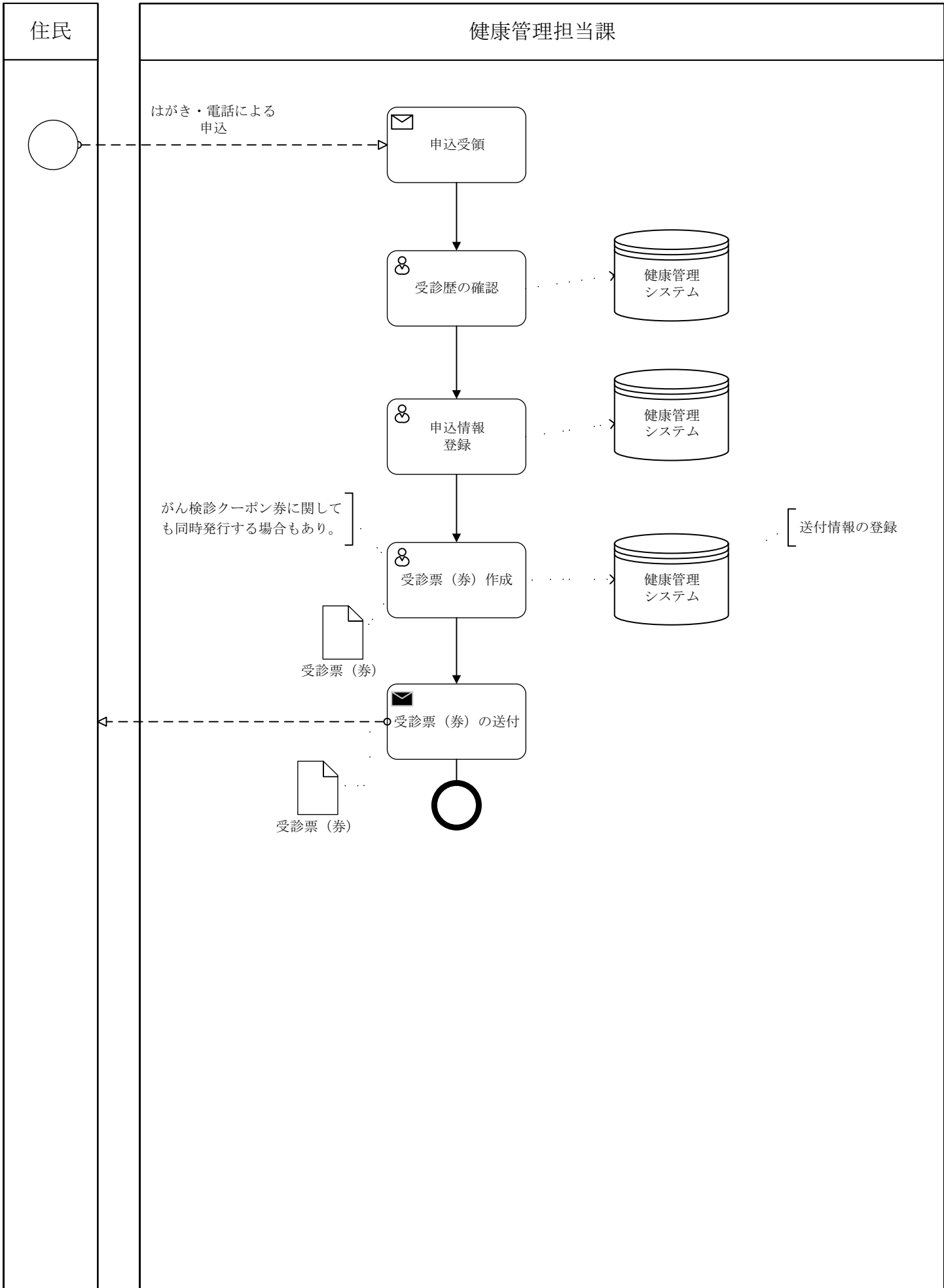

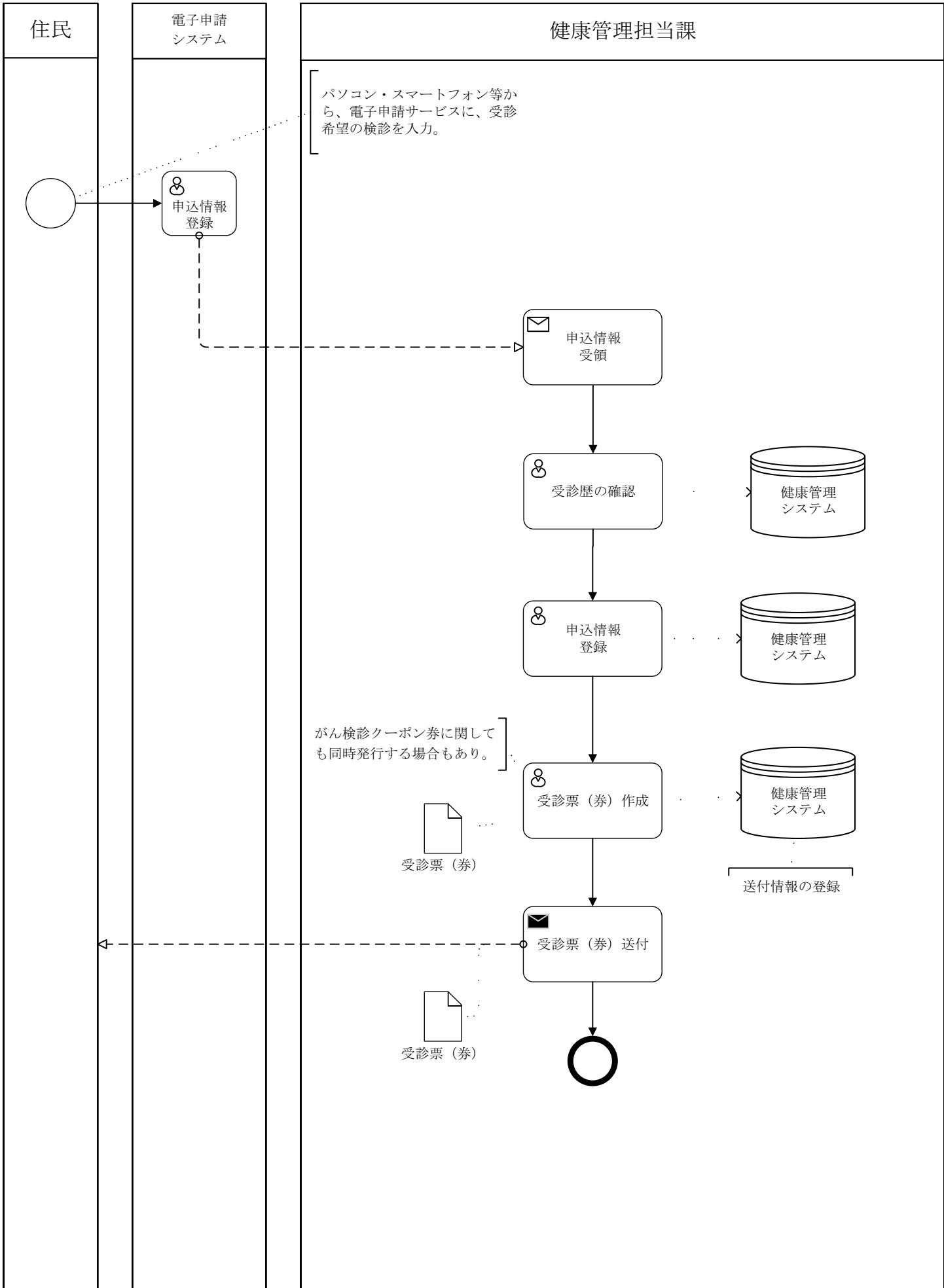

住民

健康管理担当課

【コメント】  
 ・窓口で個別に受付する運用。窓口のみで受付、一括発送後は窓口受付となるもの（発送後に転入してきた者向けの発行、紛失した者向けの再発行）など。

来所・電話等  
による申請

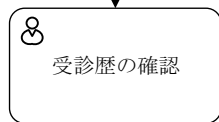
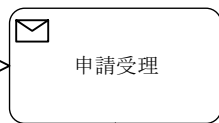

がん検診クーポン券に関する  
も同時発行する場合もあり。

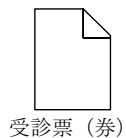

送付情報の登録

手渡し・送付

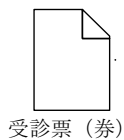
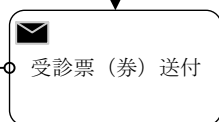



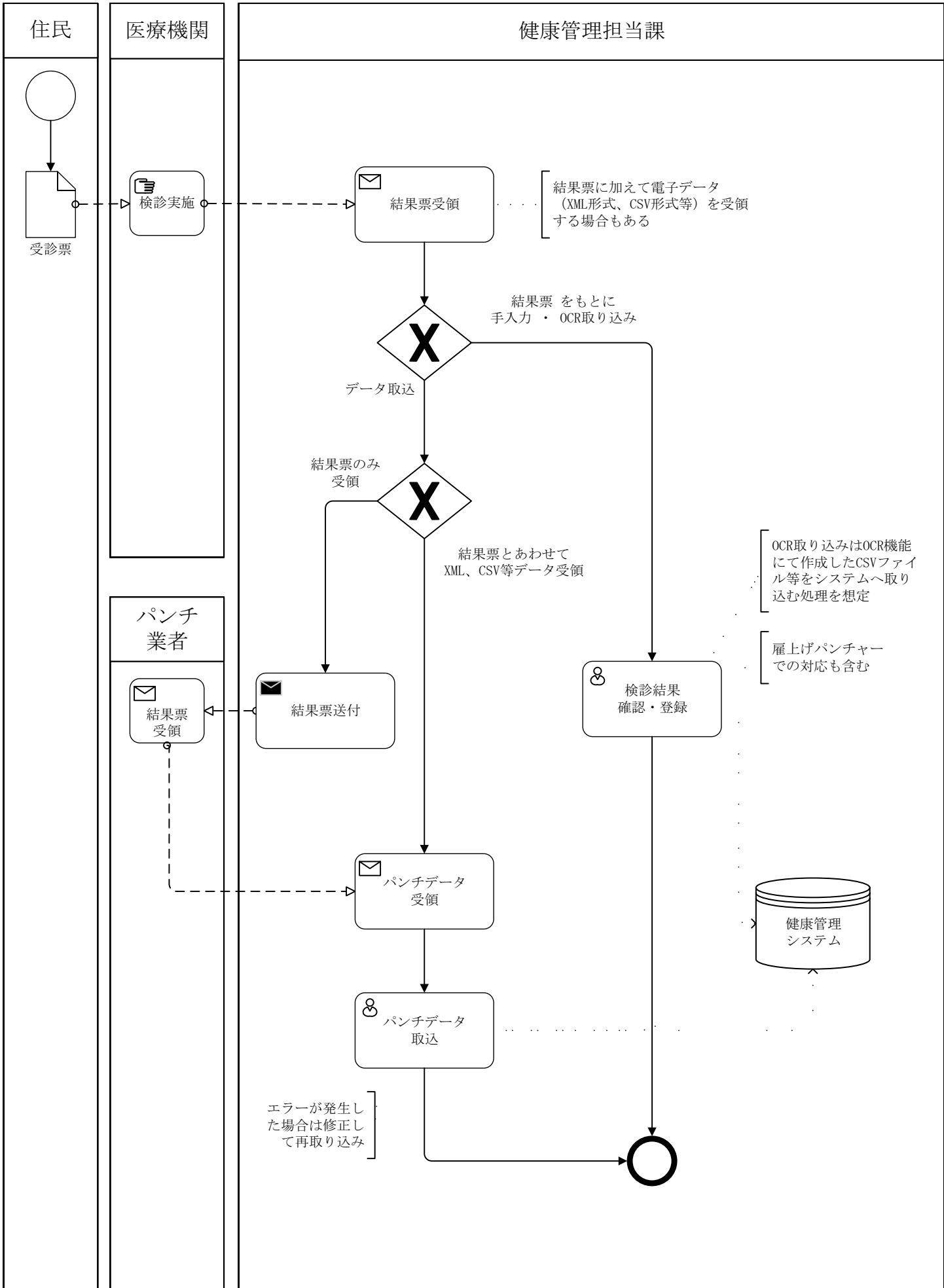

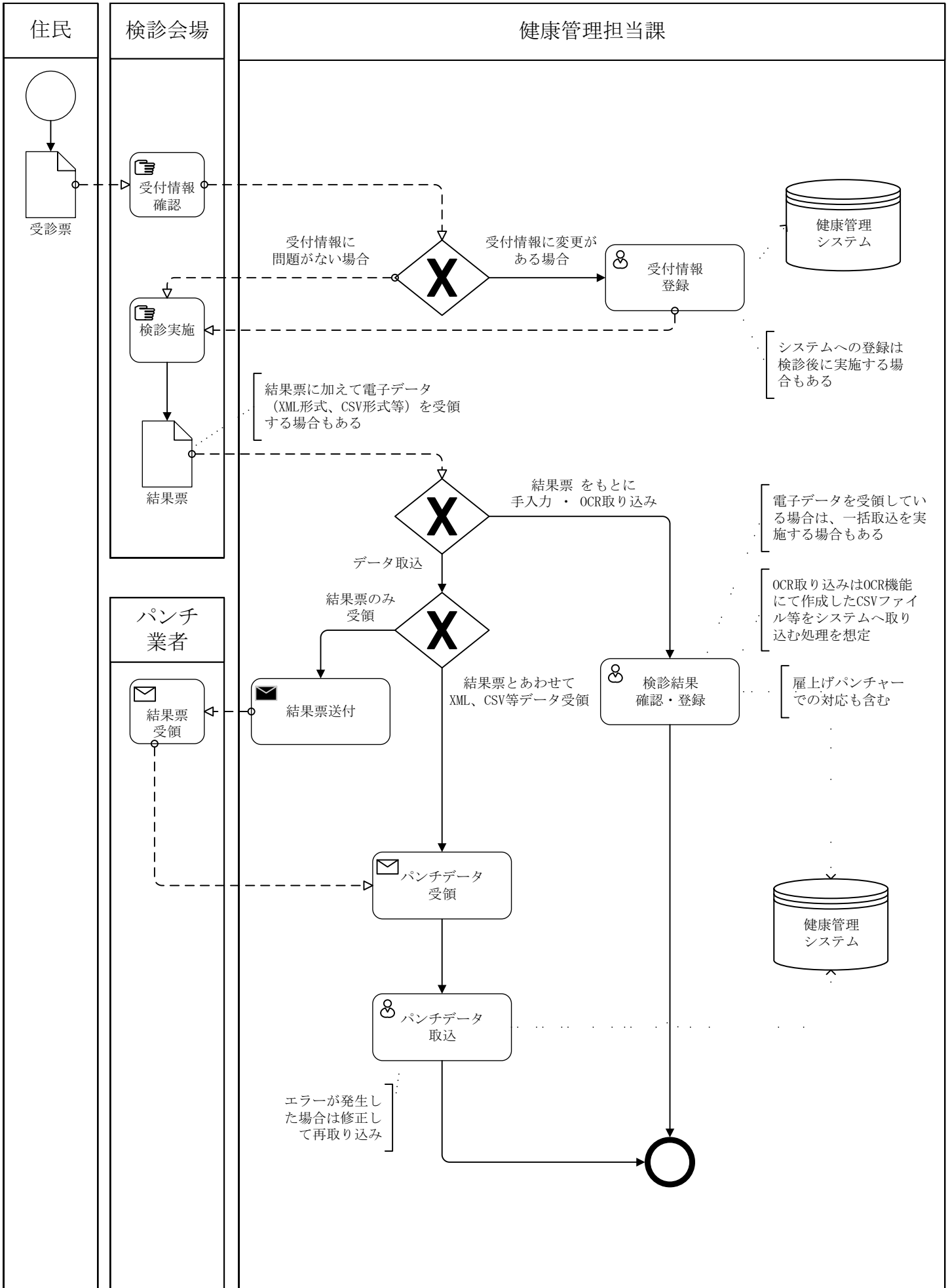

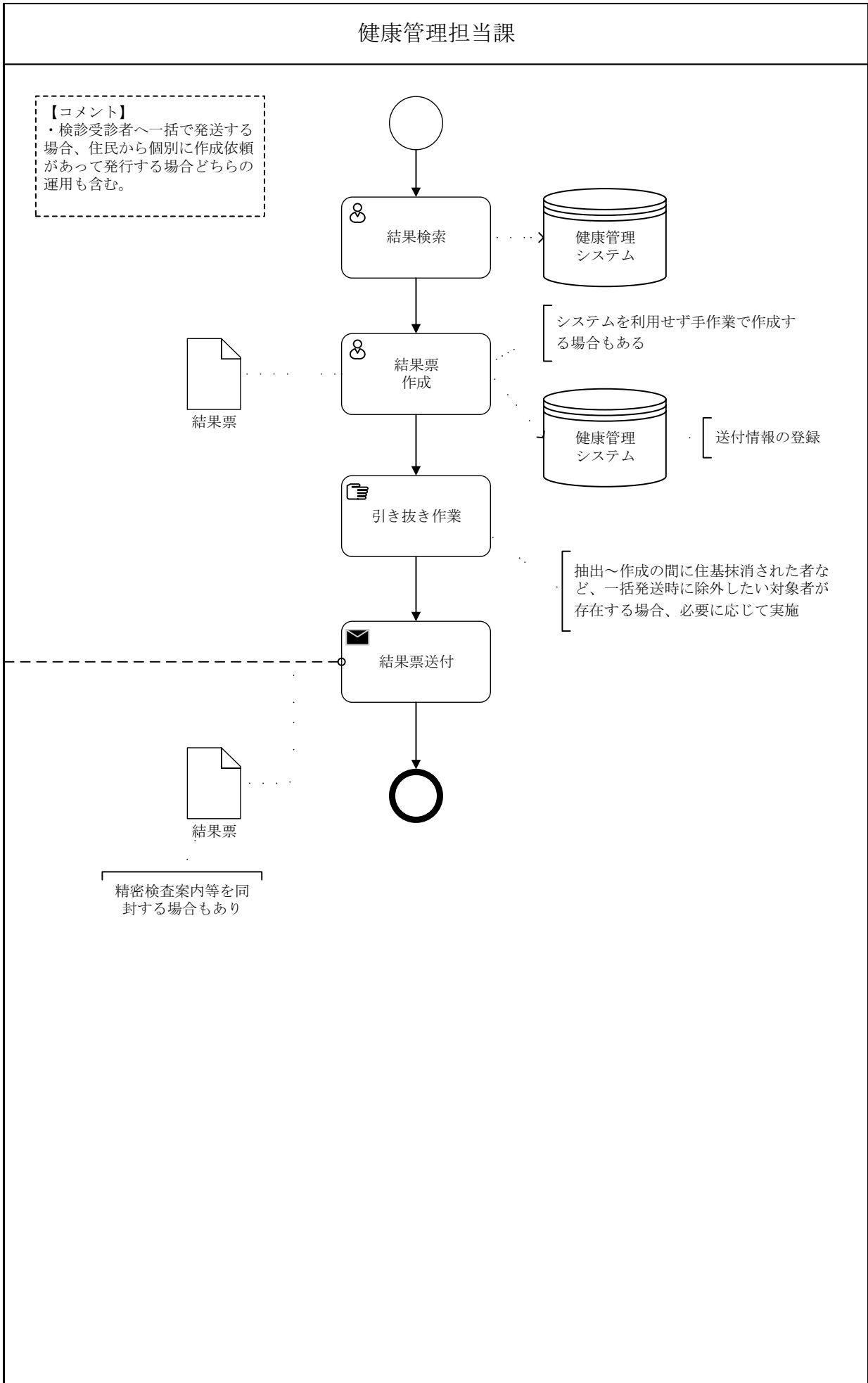
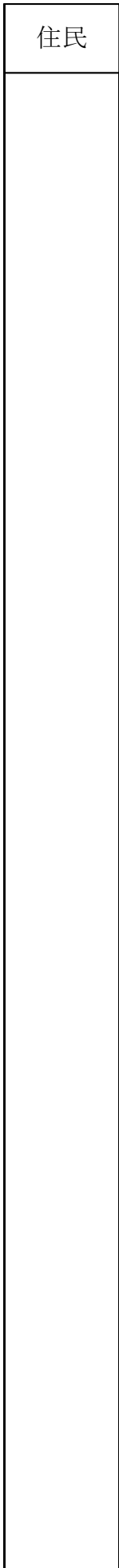

住民

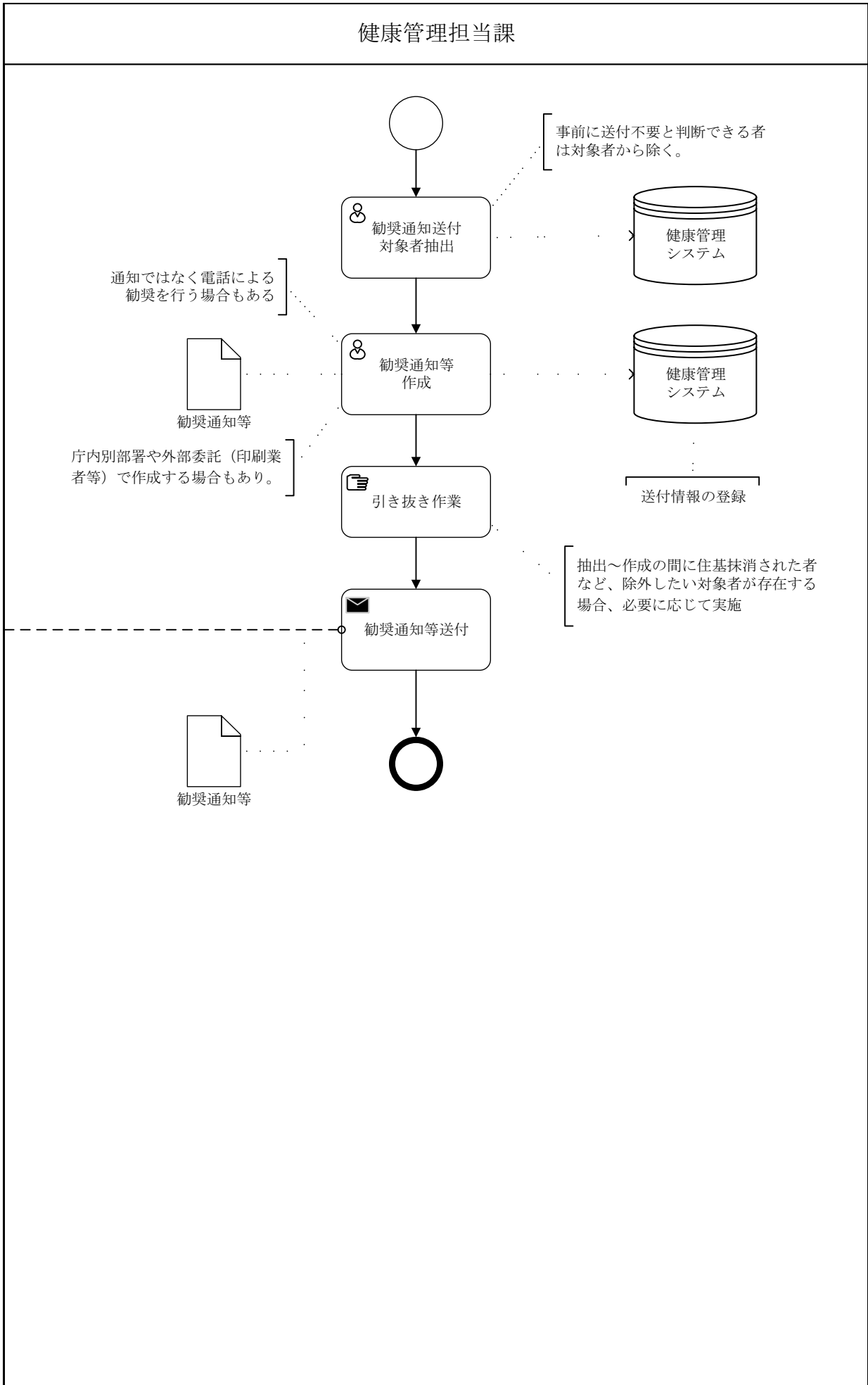

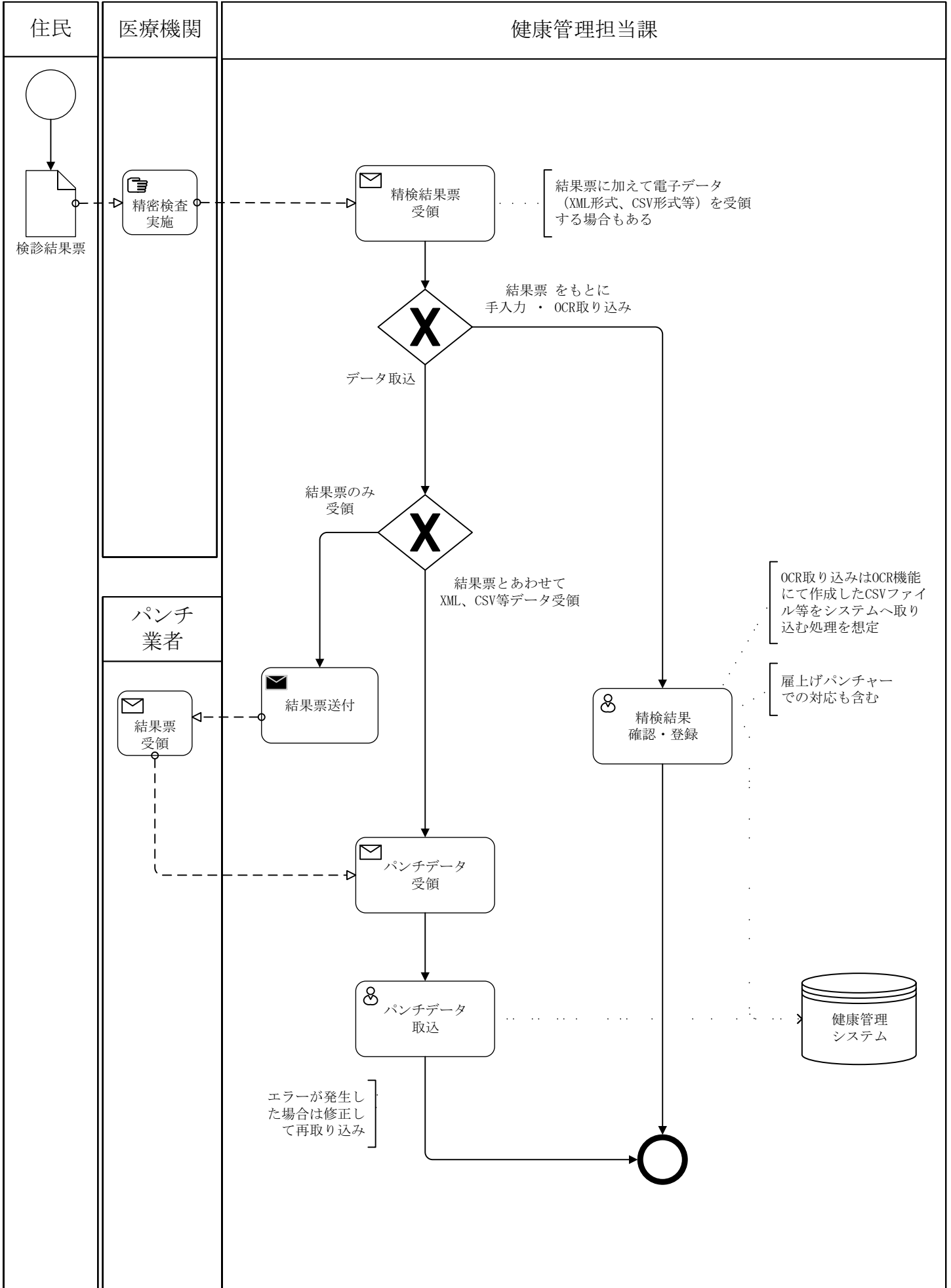

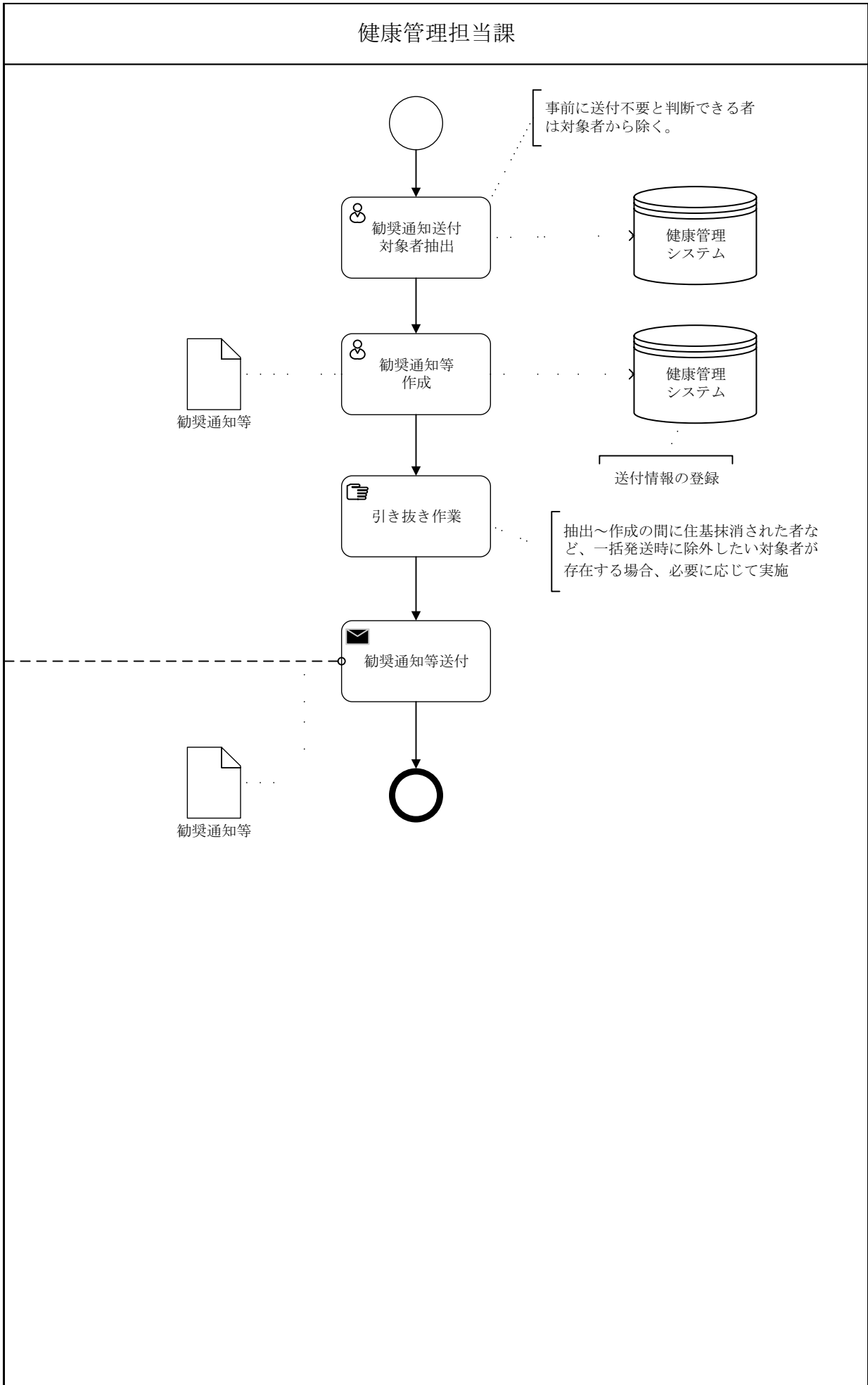
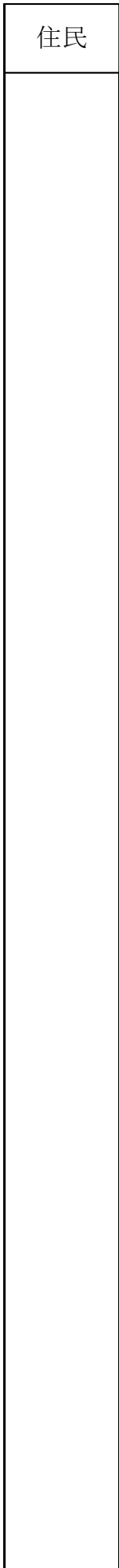

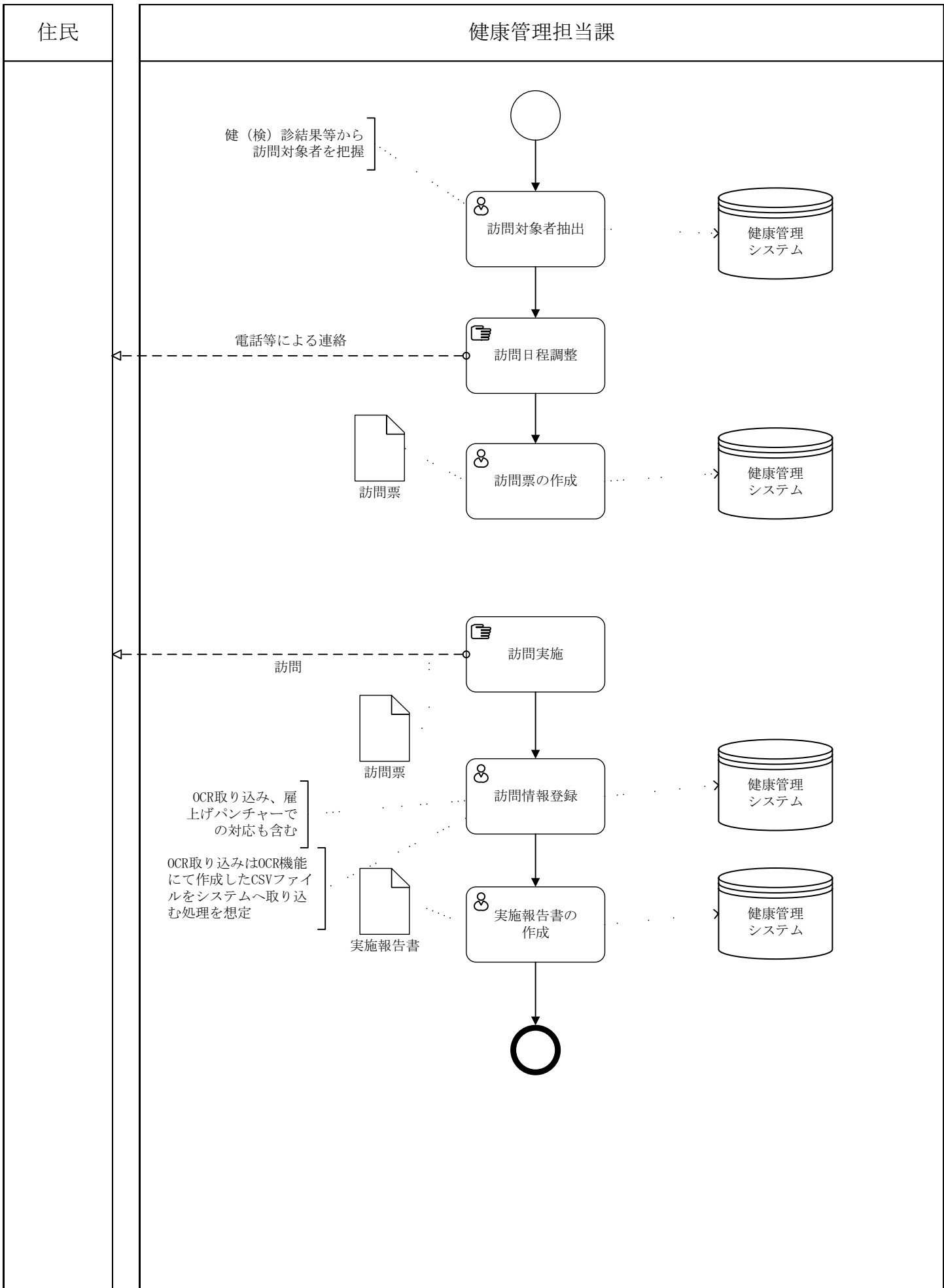

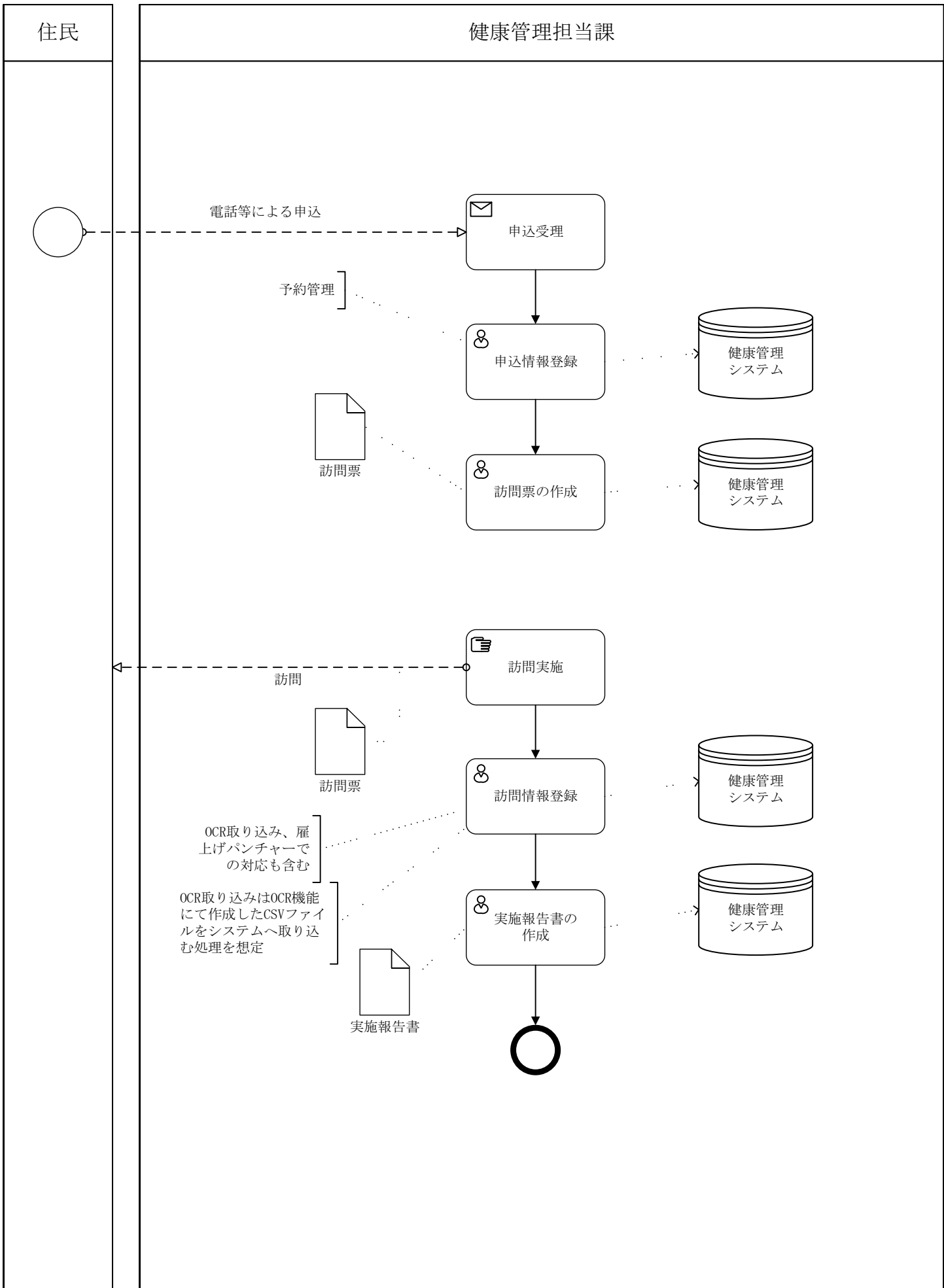



住民

健康管理担当課

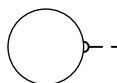

電話等による申込



予約管理

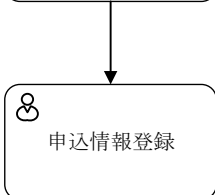

相談会場へ

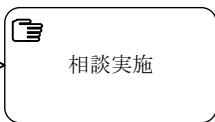

電話相談、窓口相談など、事前申込無しで相談を実施する場合もある。

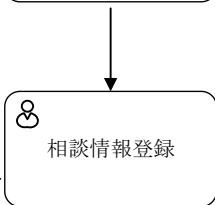

OCR取り込み、雇  
上げパンチャーで  
の対応も含む  
  
OCR取り込みはOCR機能  
にて作成したCSVファイ  
ルをシステムへ取り込  
む処理を想定

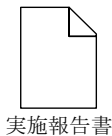
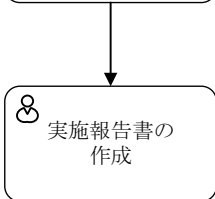

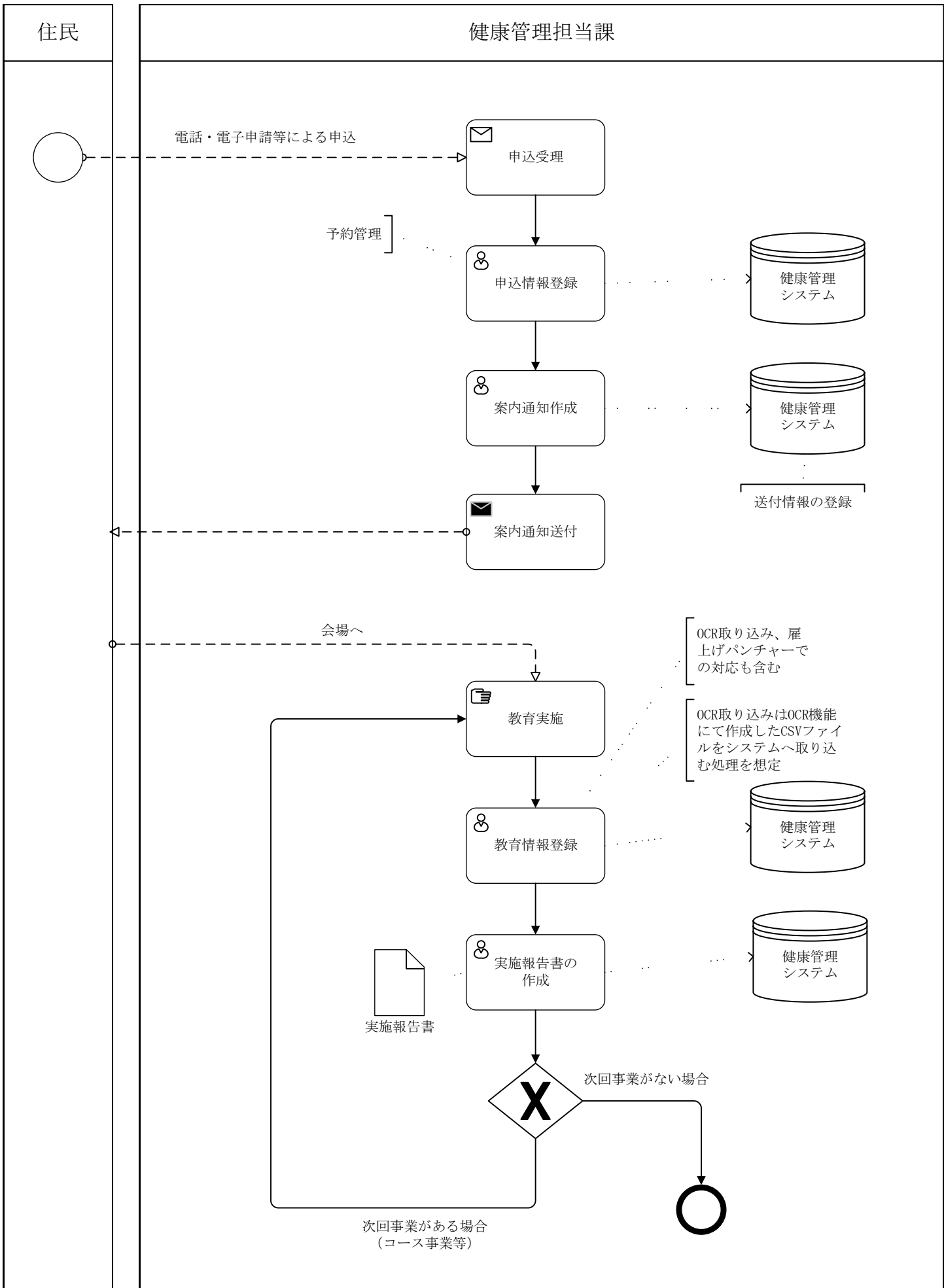

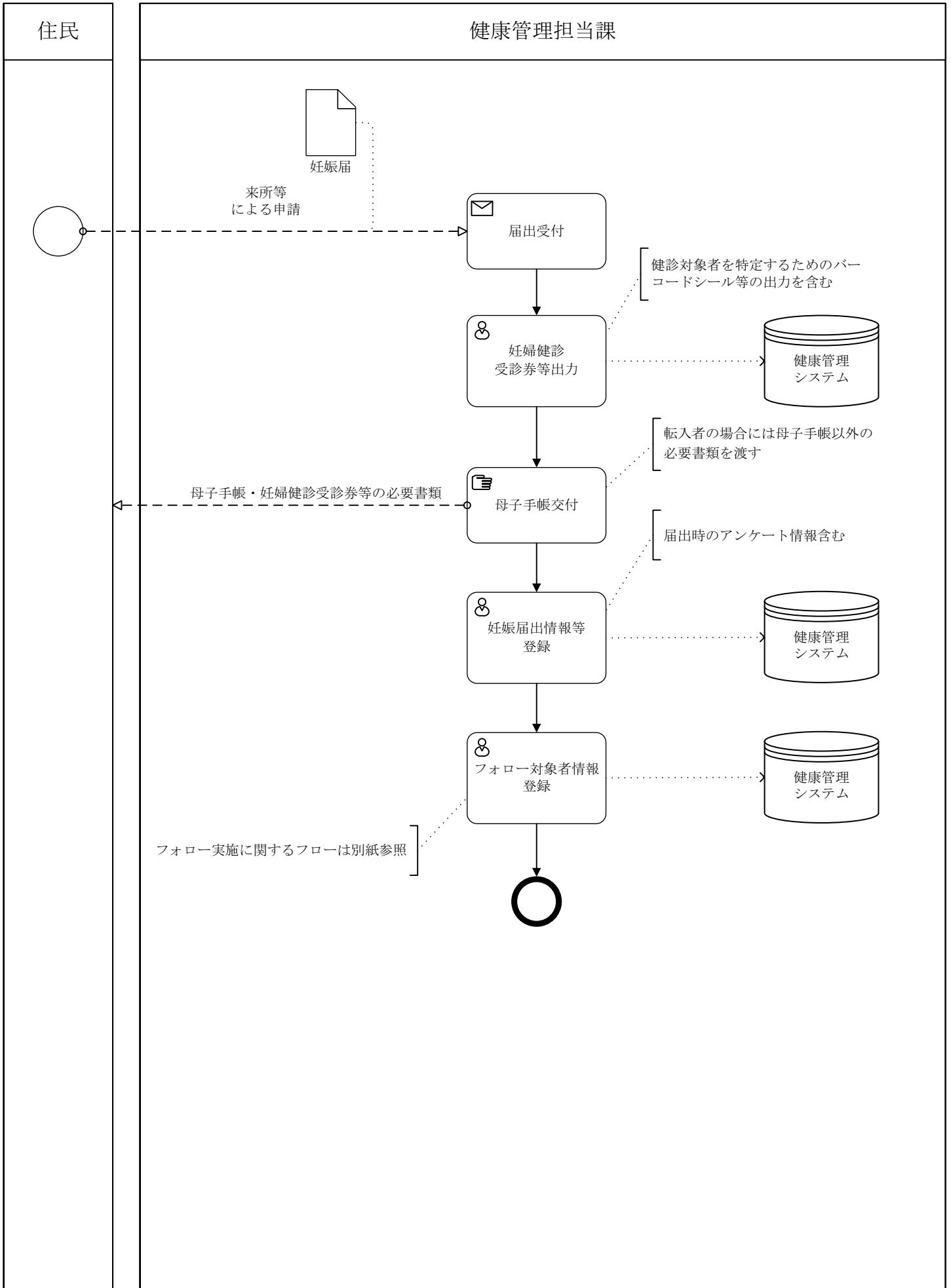

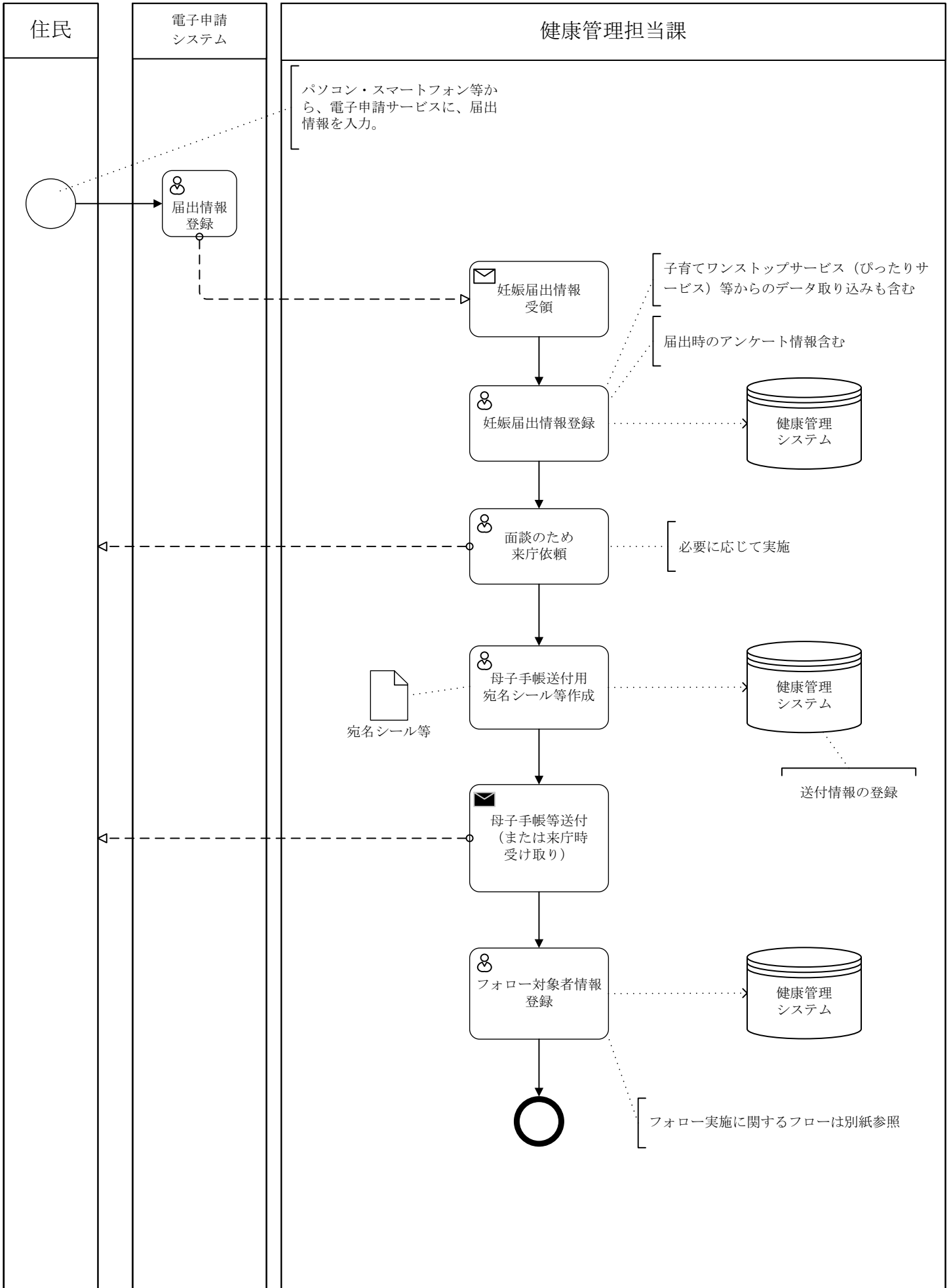

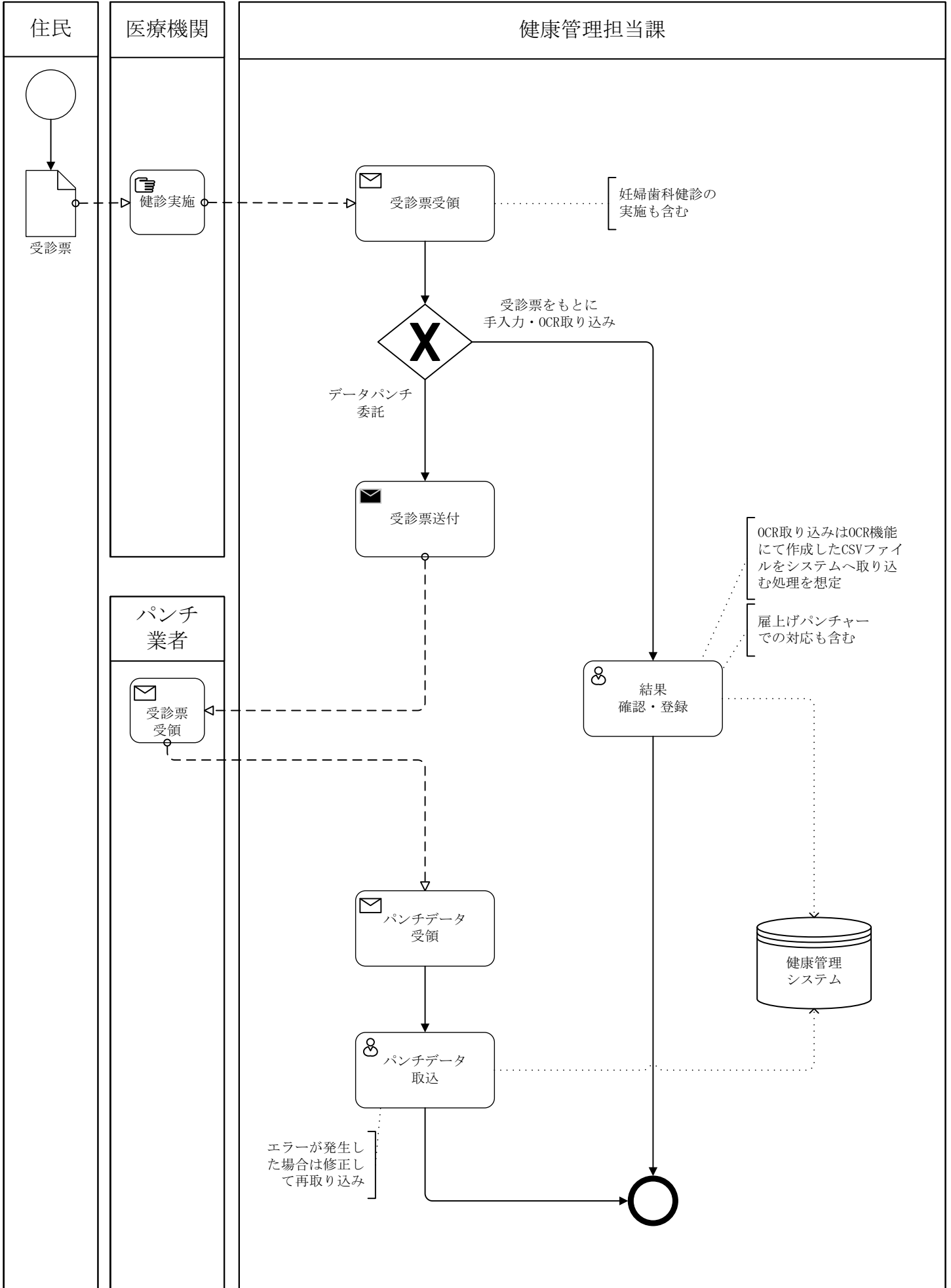

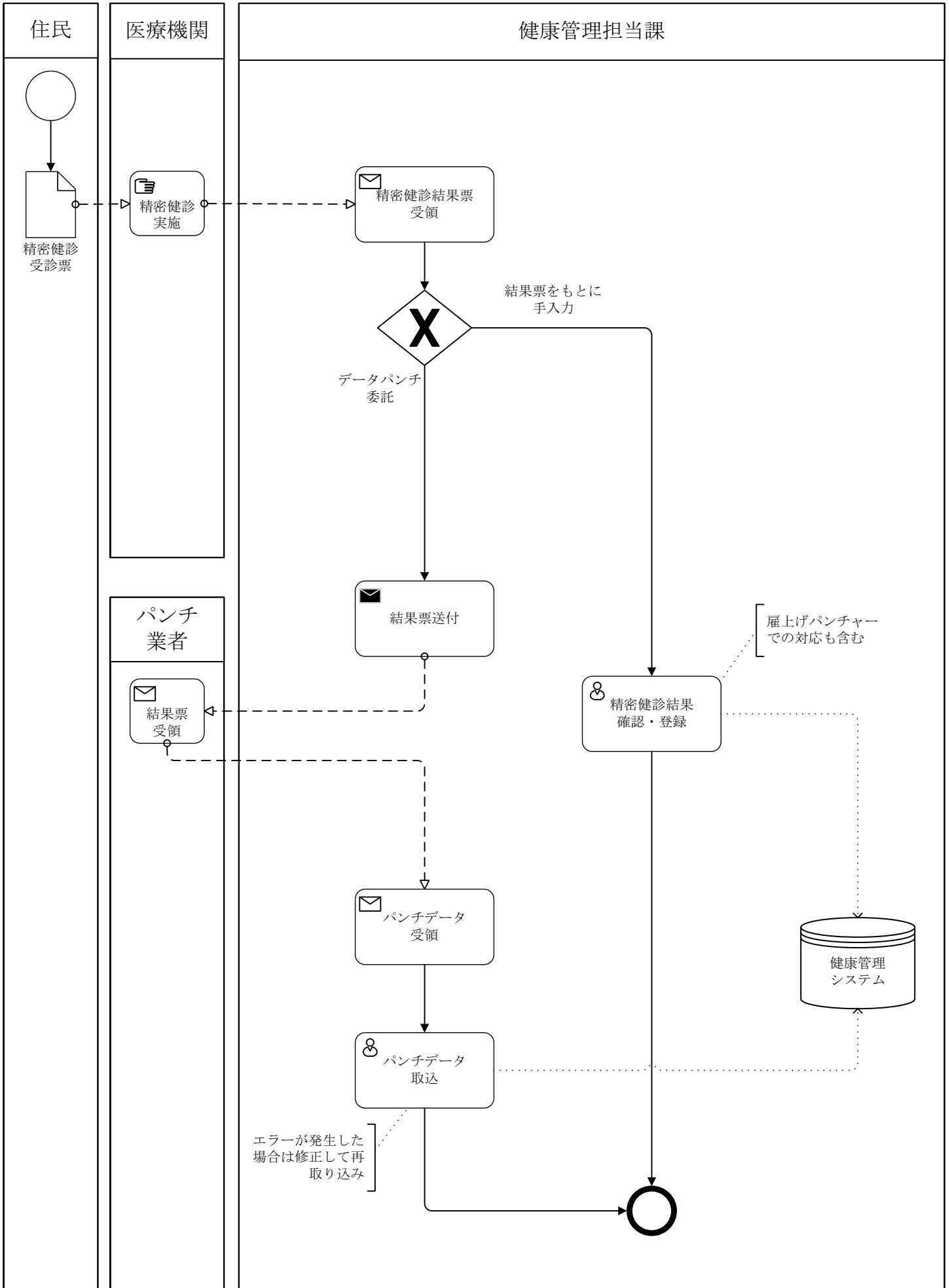

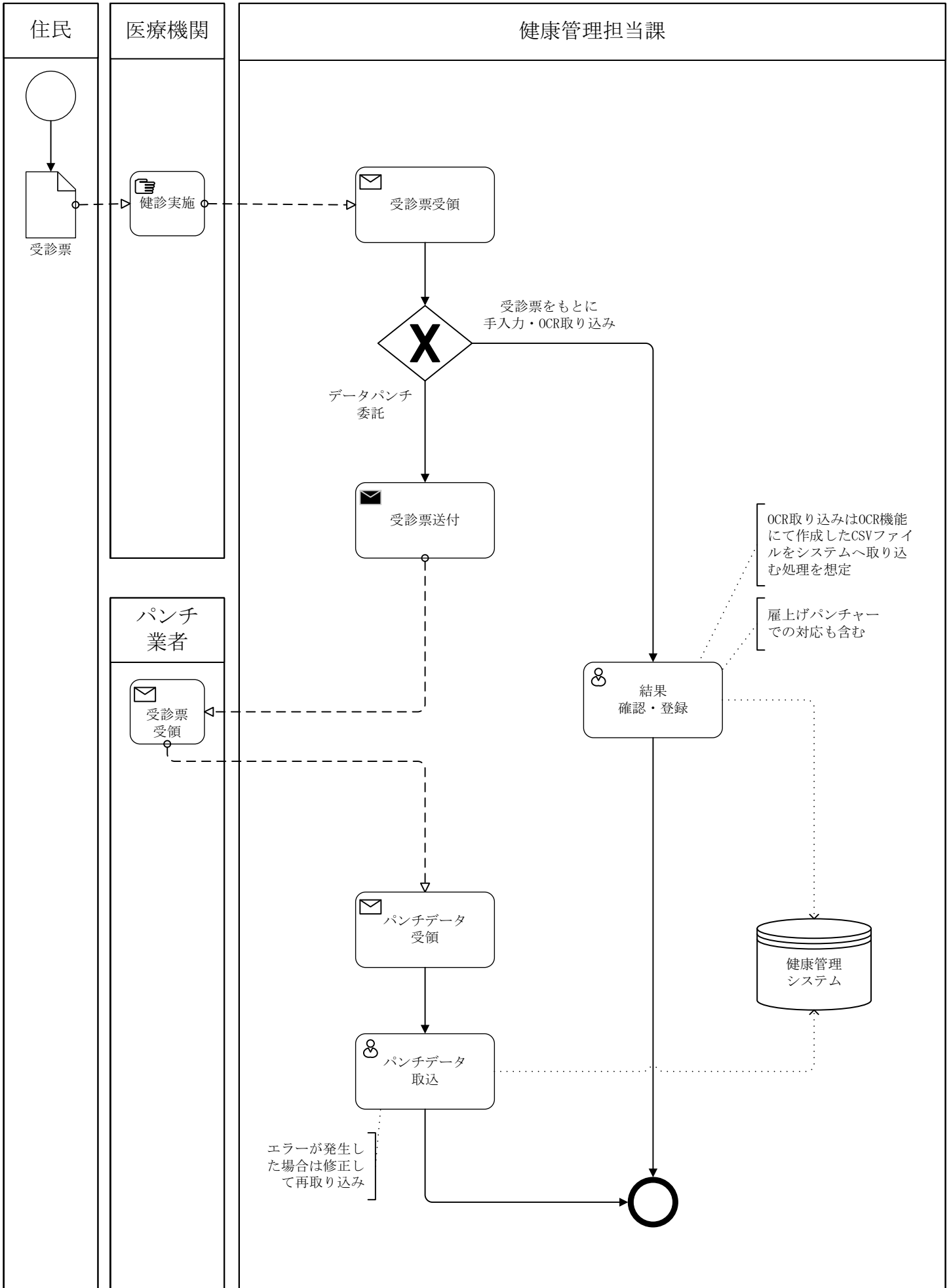

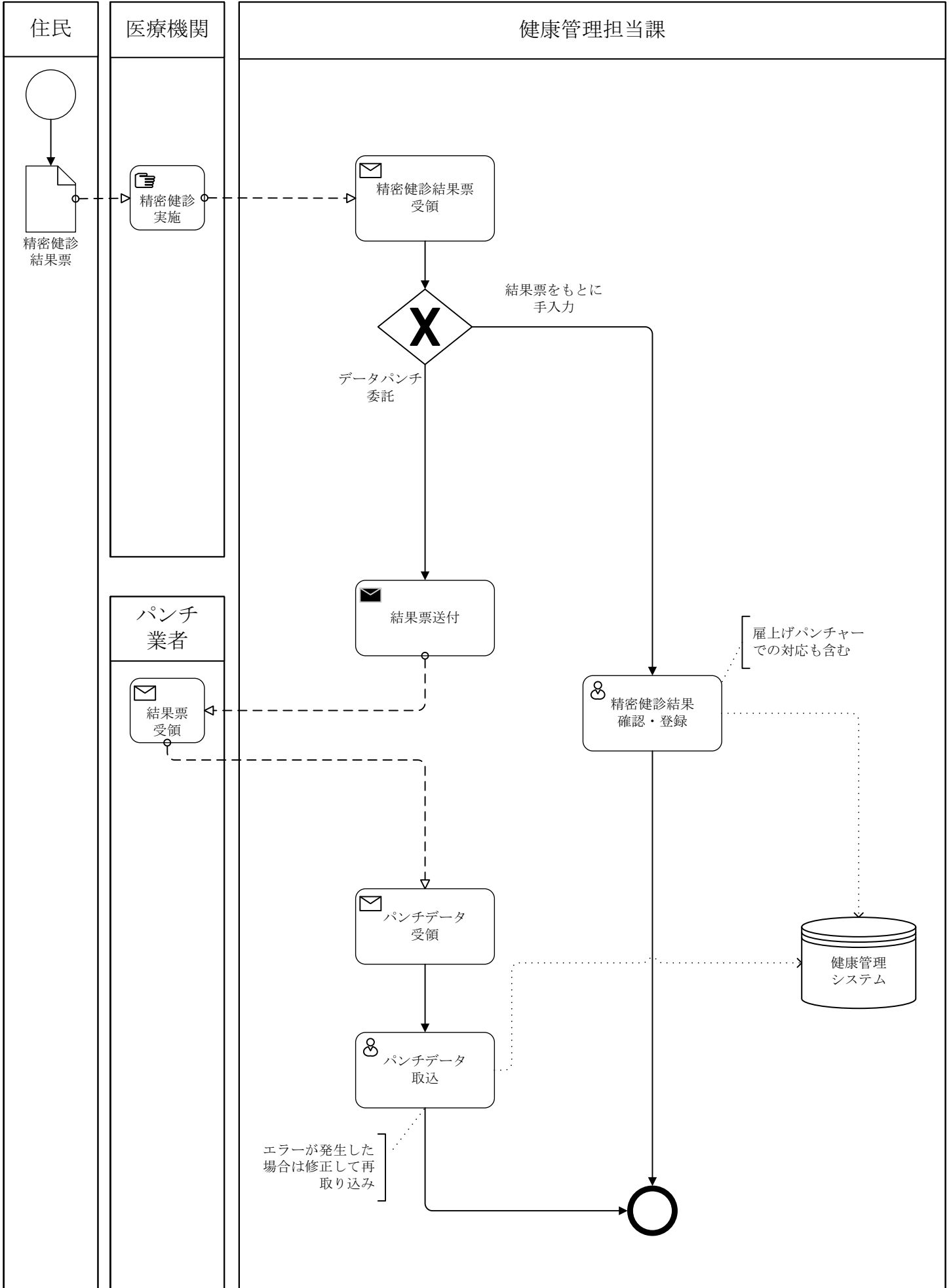



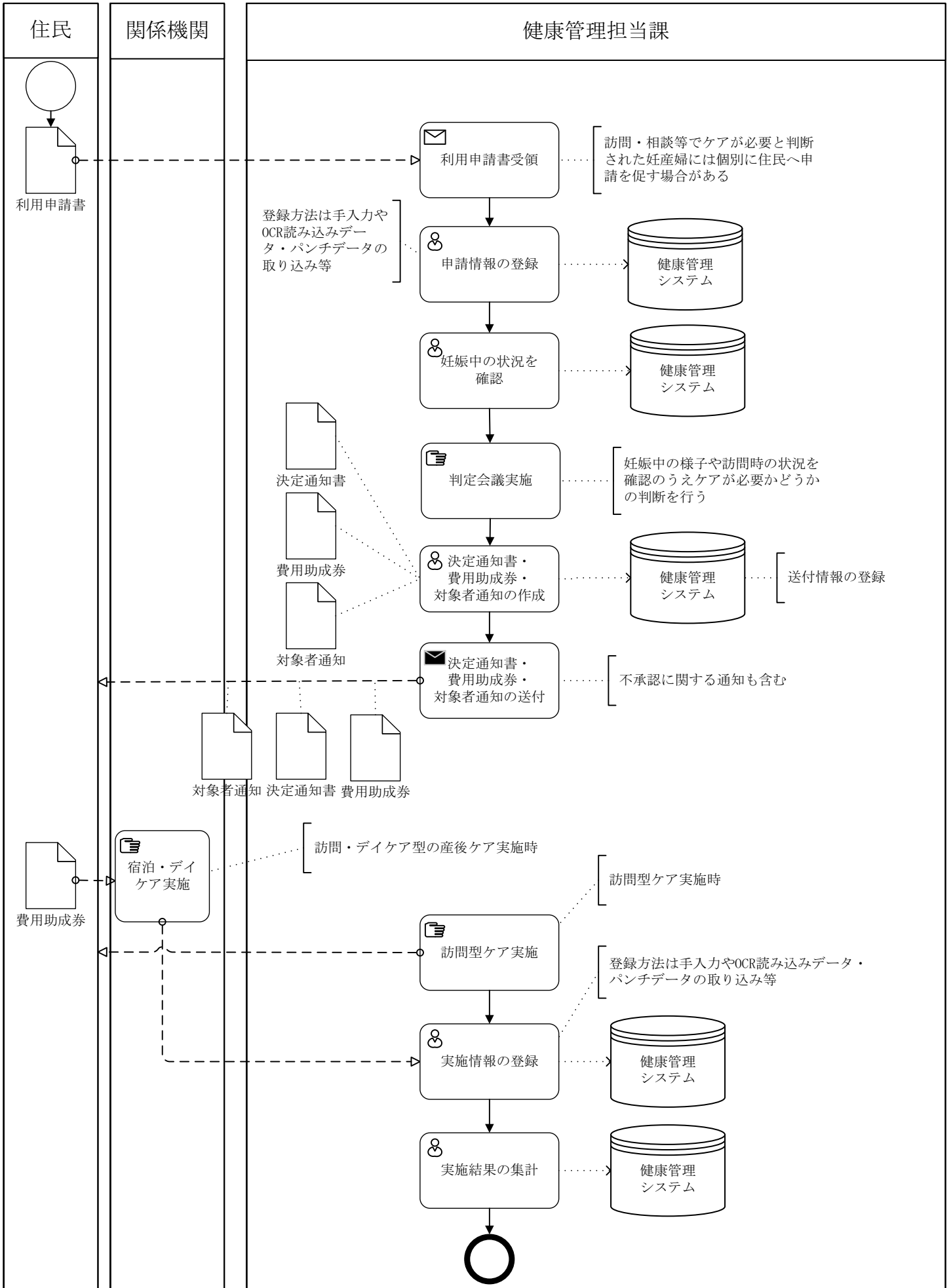

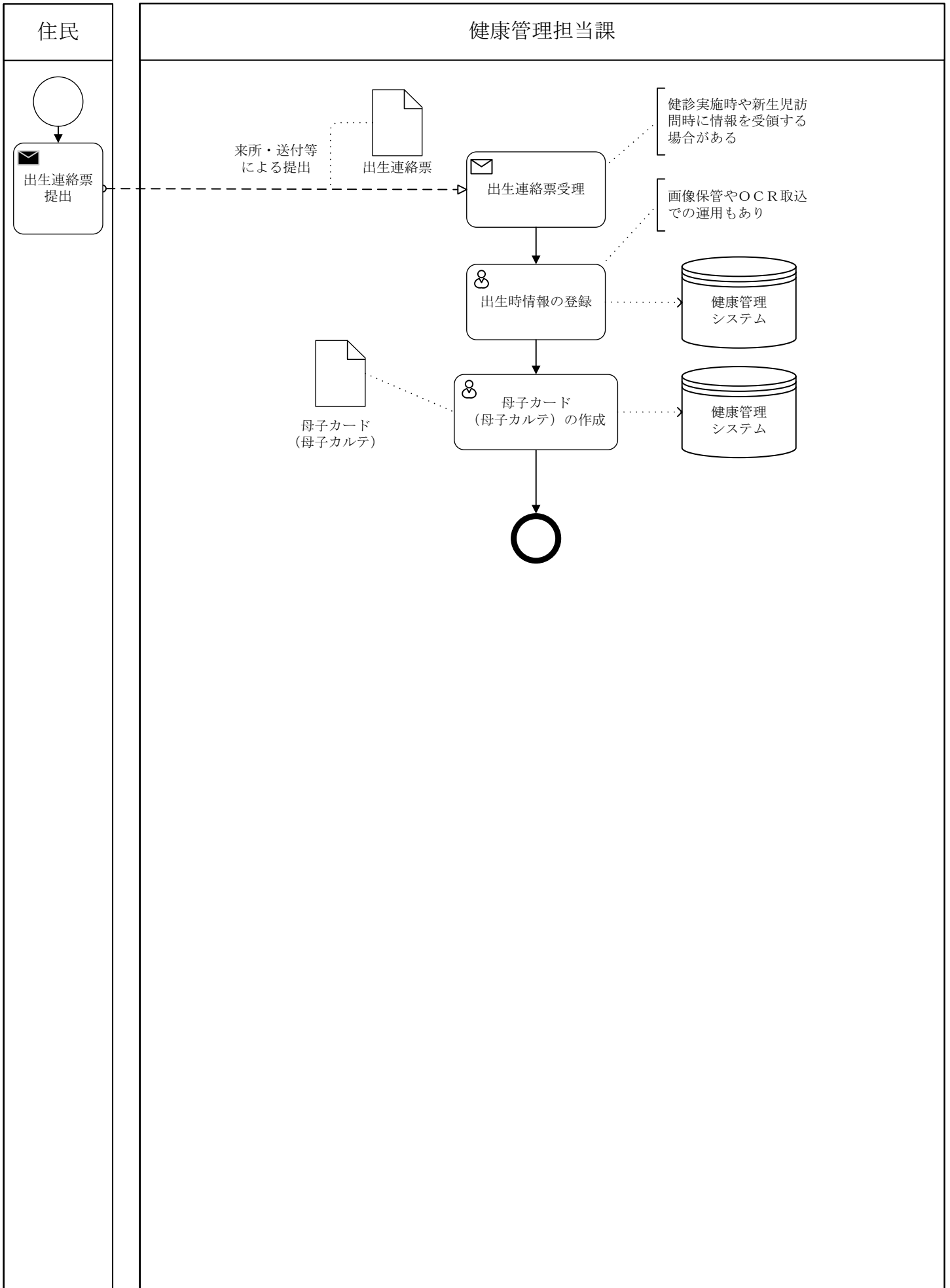

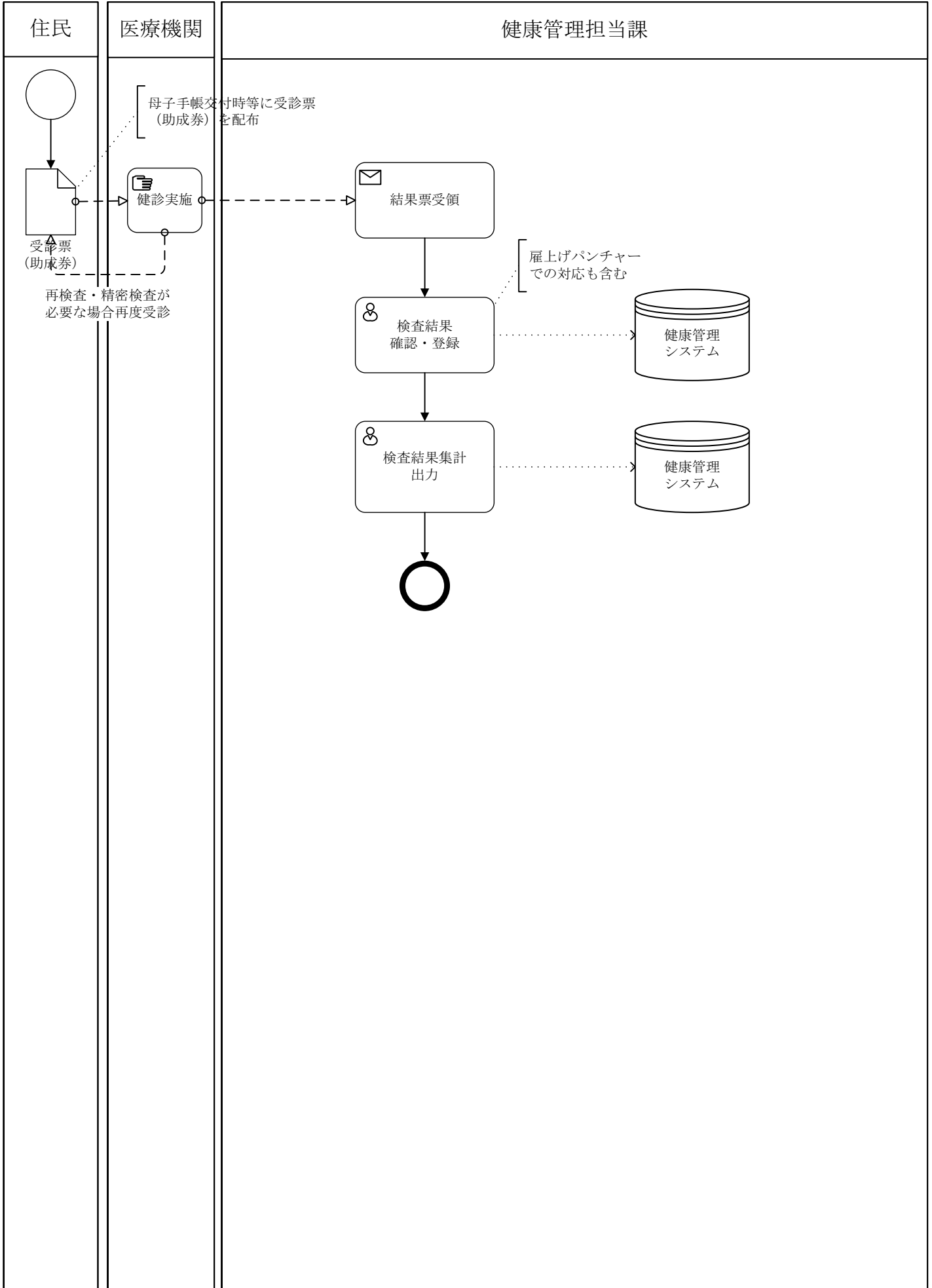

住民

健康管理担当課

庁内別部署や外部委託  
(印刷業者等)で作成する  
場合もあり。

健診案内通知  
健診受診票等

健診案内通知  
健診受診票等

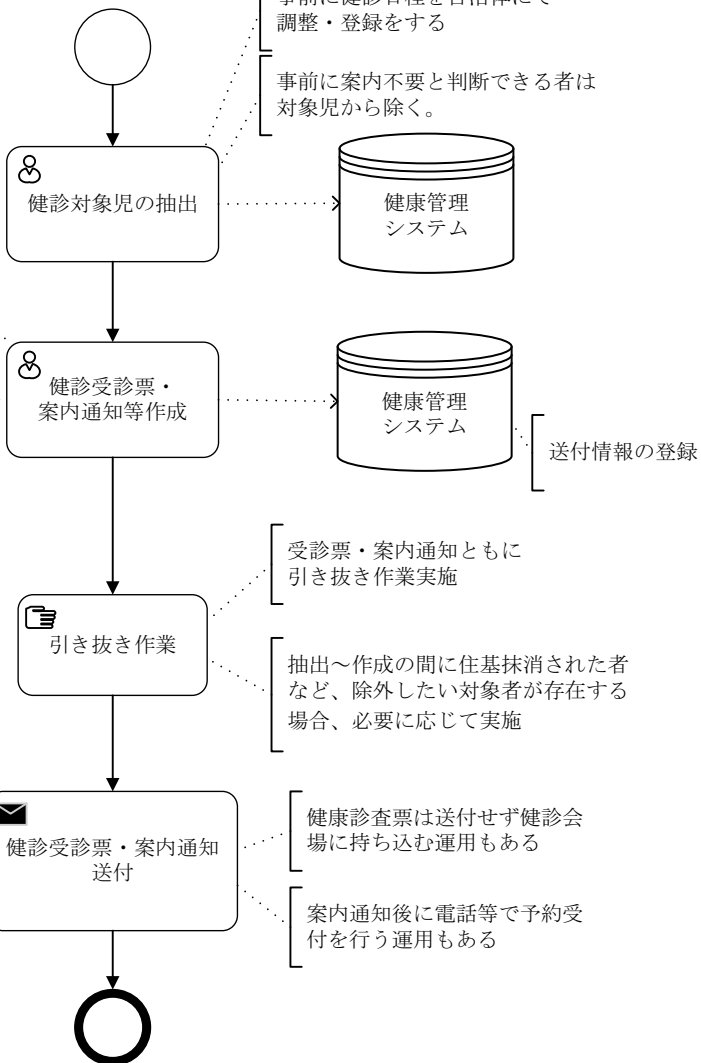

← 健診案内通知  
健診受診票等

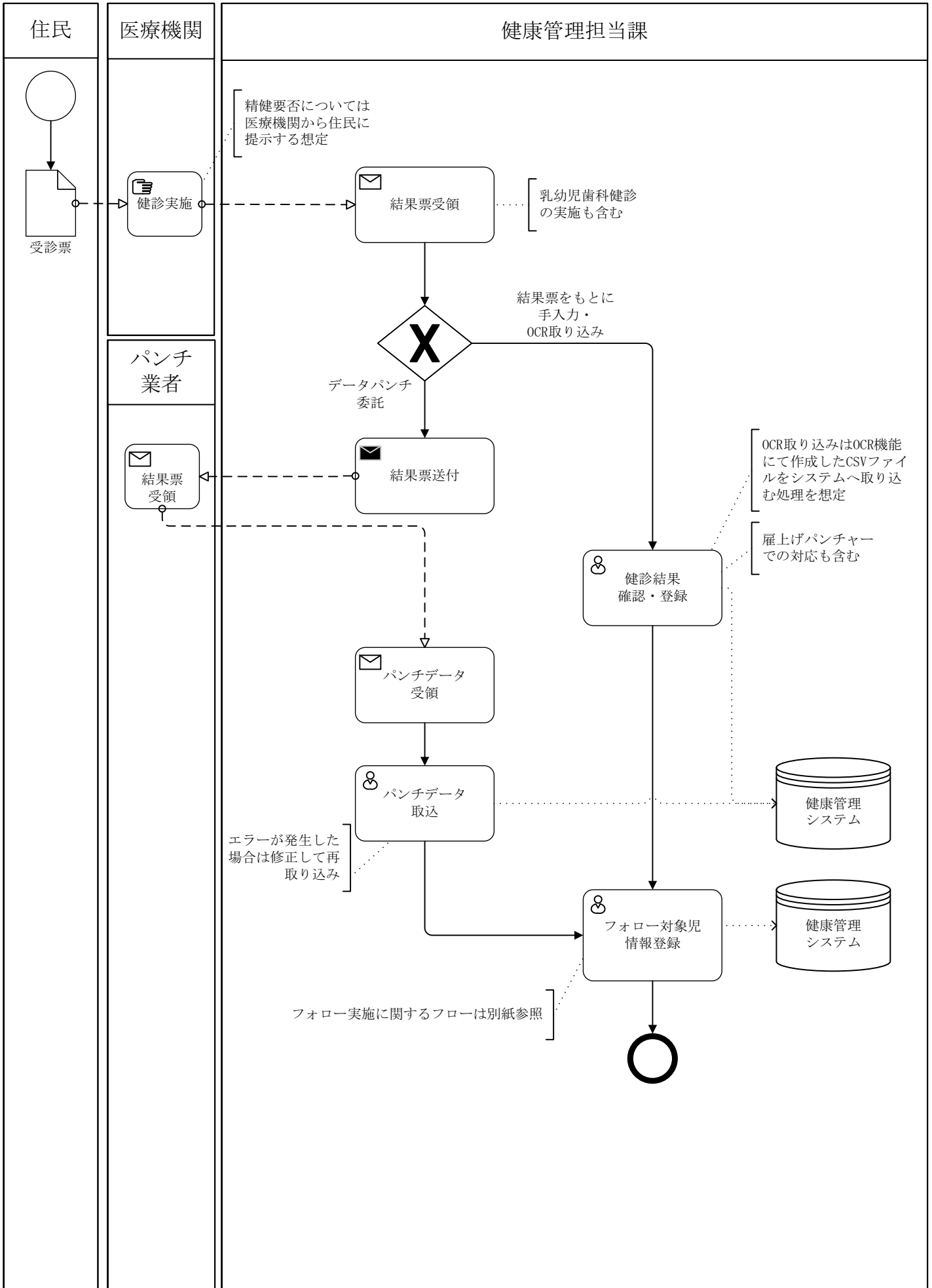

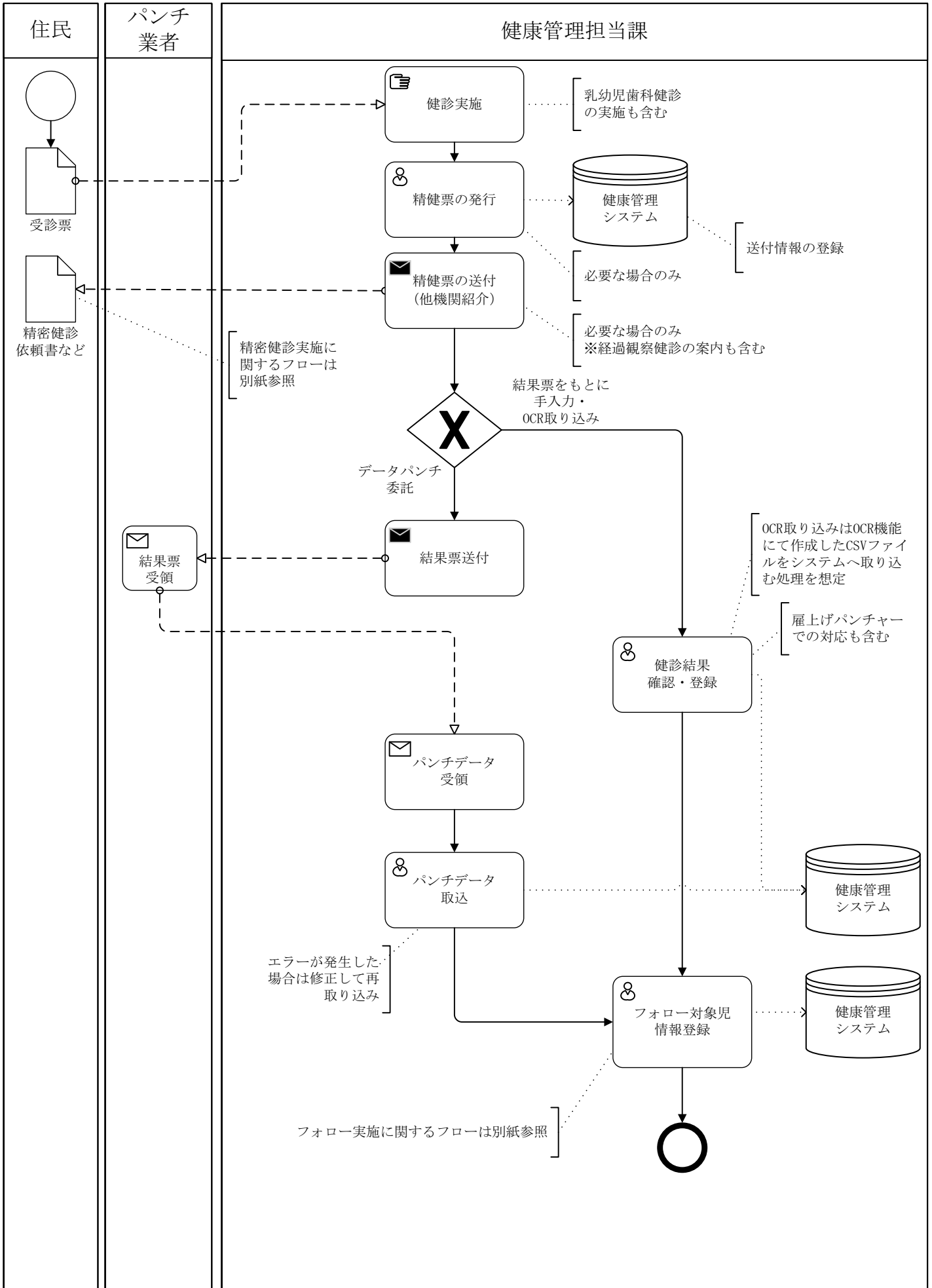

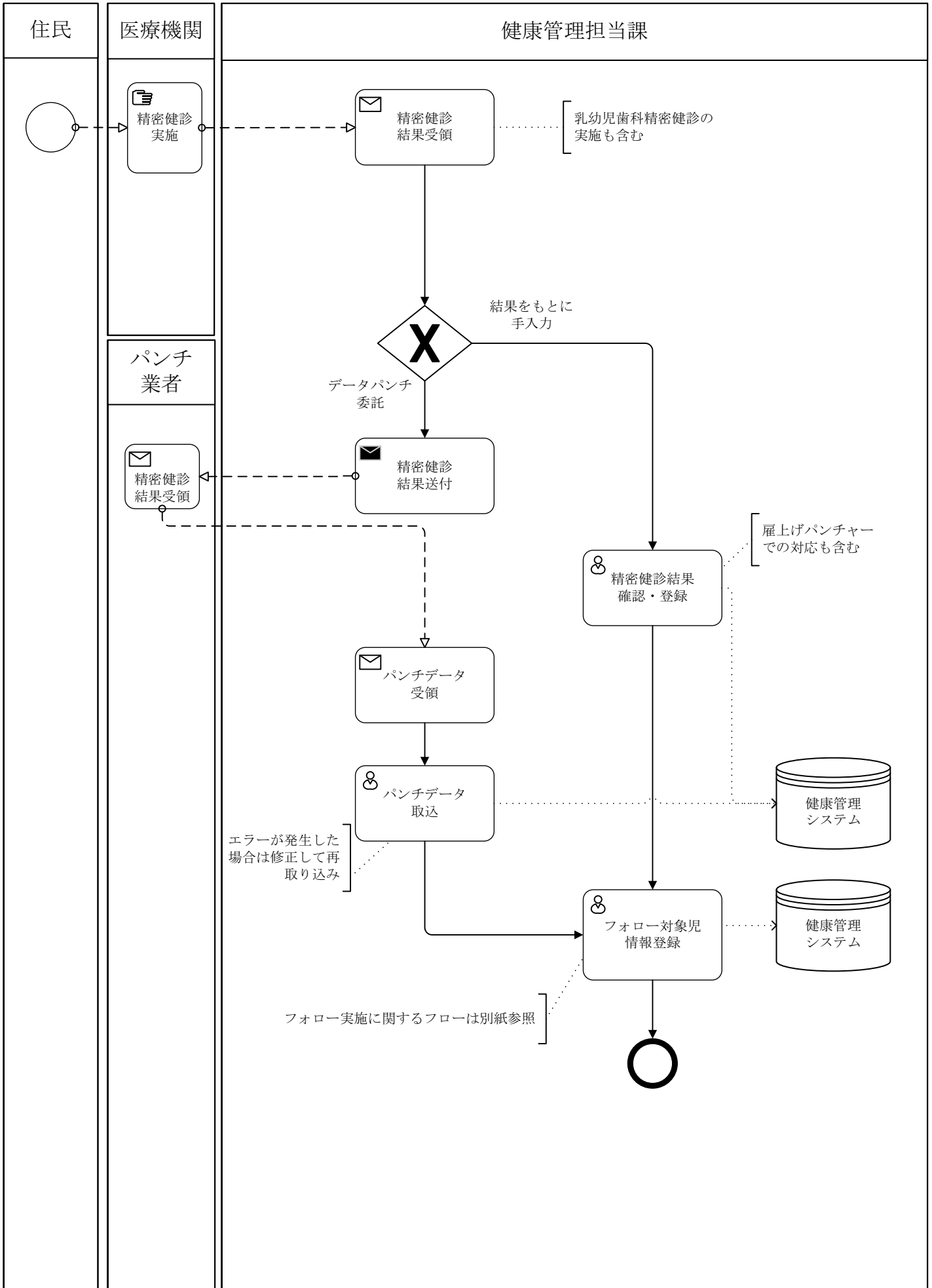

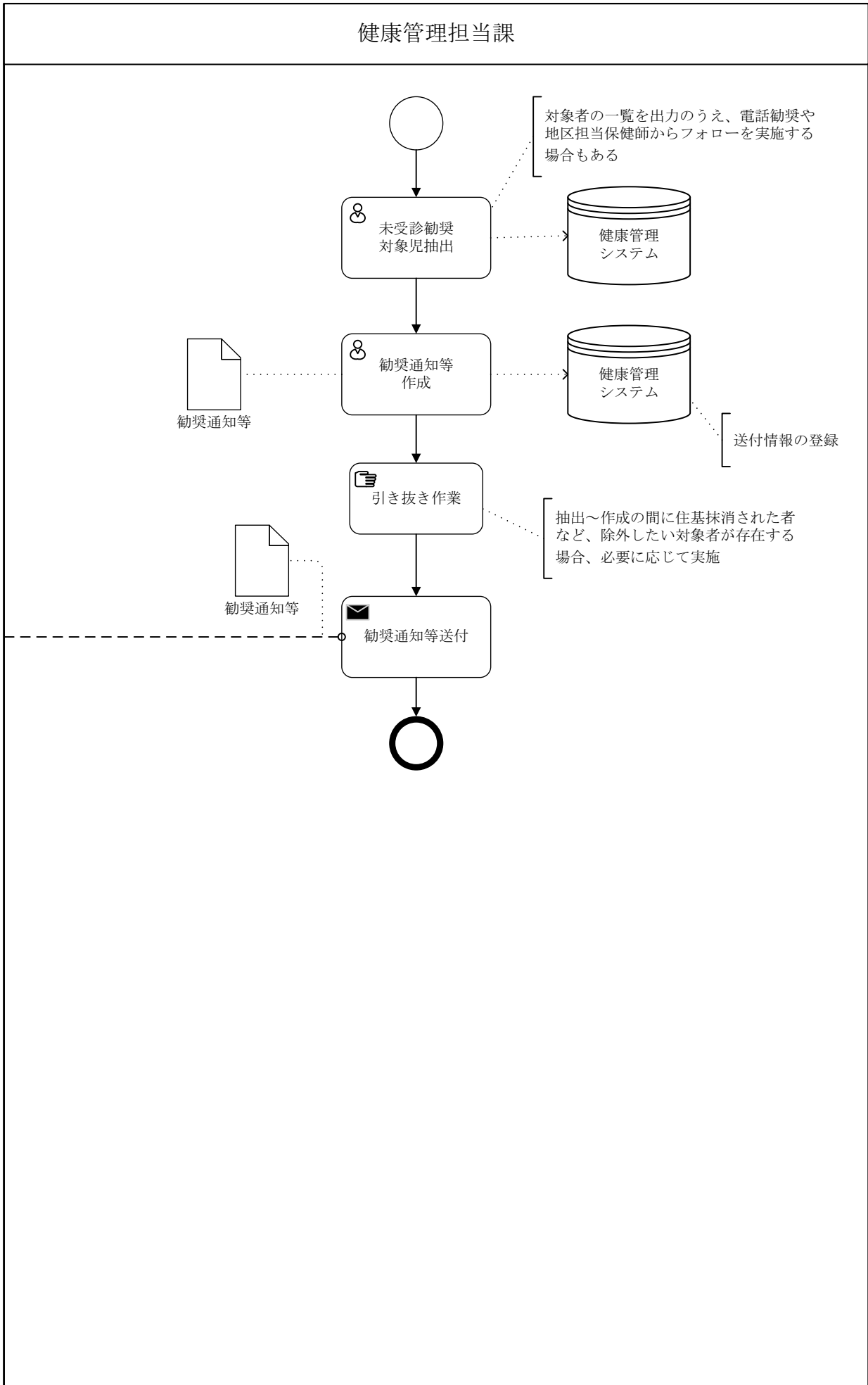
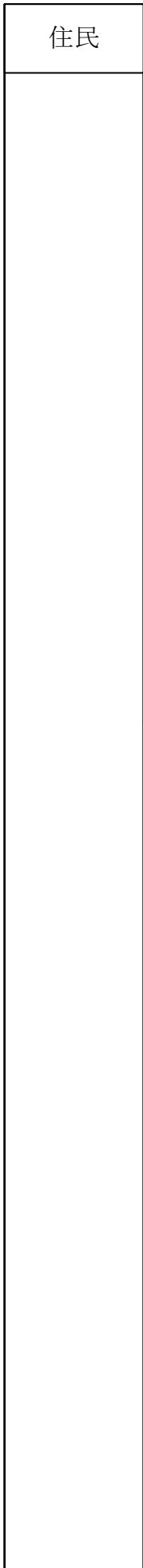



住民

健康管理担当課

新生児訪問指導などを  
想定

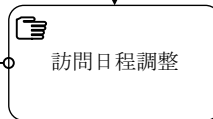
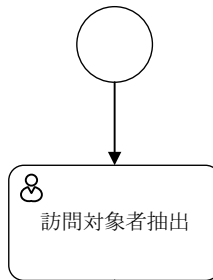

電話等による連絡

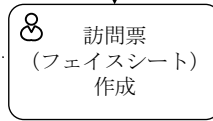

システムを利用せずExcelや紙媒体で  
管理する場合もある

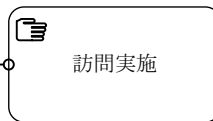

訪問

必要に応じて事前申し込み無しの方  
に訪問を実施する機会もある

OCR取り込み、雇  
上げバンチャーで  
の対応も含む

OCR取り込みはOCR機能  
にて作成したCSVファイ  
ルをシステムへ取り込  
む処理を想定

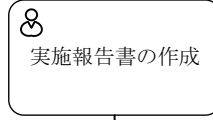
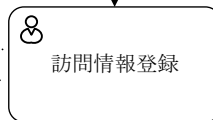

システムを利用せずExcelや紙媒体で  
管理する場合もある



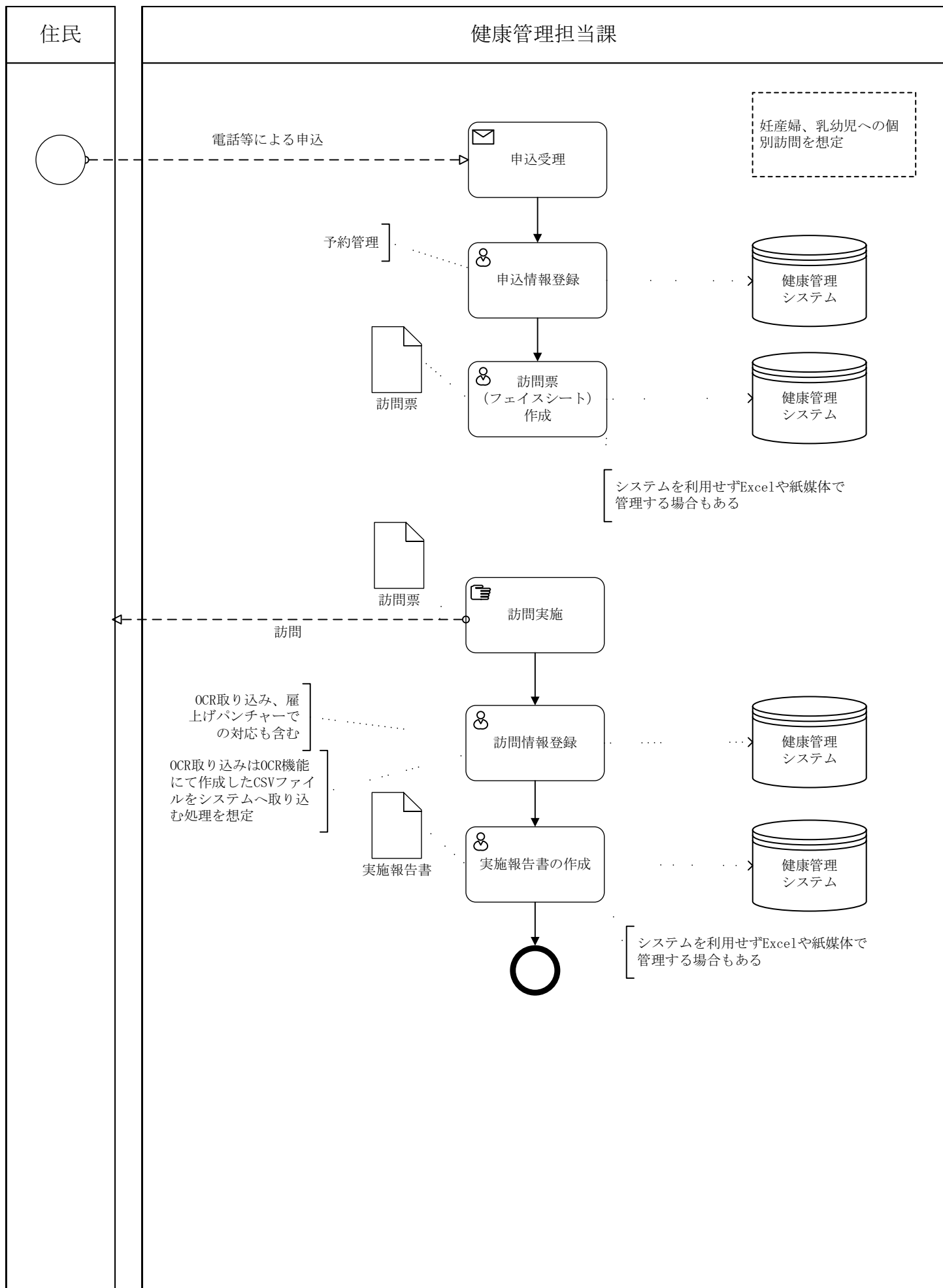

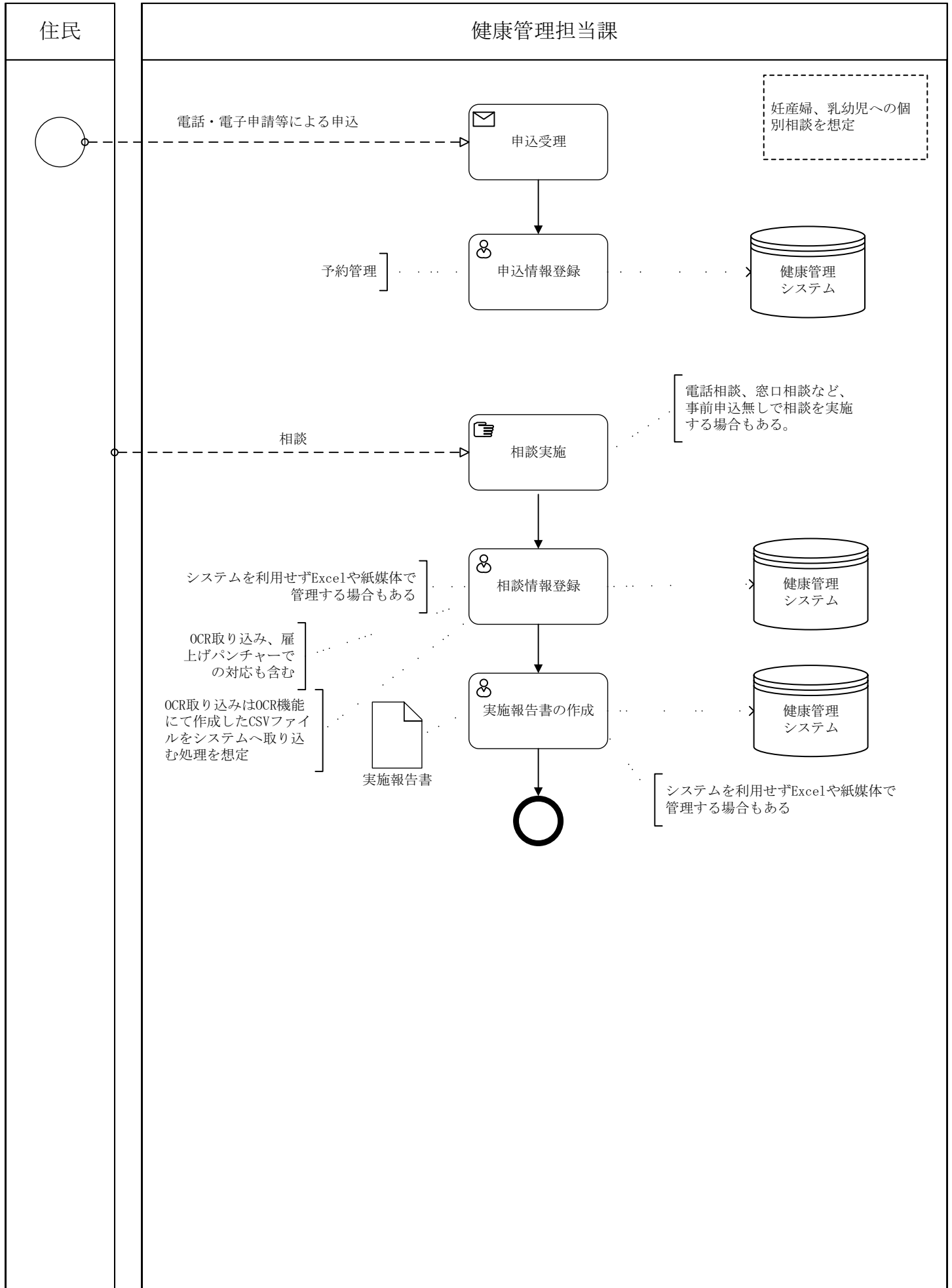

住民

健康管理担当課

妊産婦、乳幼児への集団教育を想定

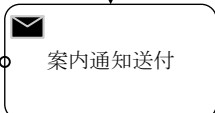
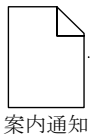
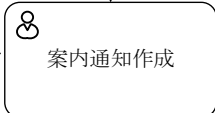
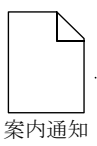
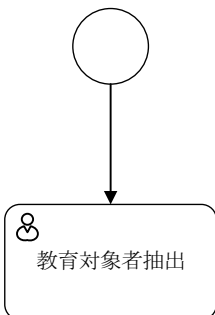

送付情報の登録

健診の場で直接案内を行う場合もある

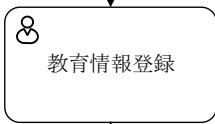
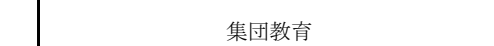
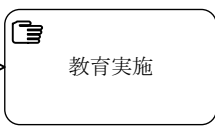
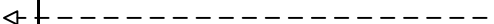

OCR取り込み、雇  
上げパンチャで  
の対応も含む

OCR取り込みはOCR機能  
にて作成したCSVファイ  
ルをシステムへ取り込  
む処理を想定

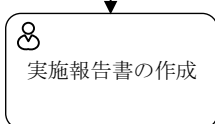
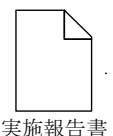

システムを利用せずExcelや紙媒体で管理する場合もある



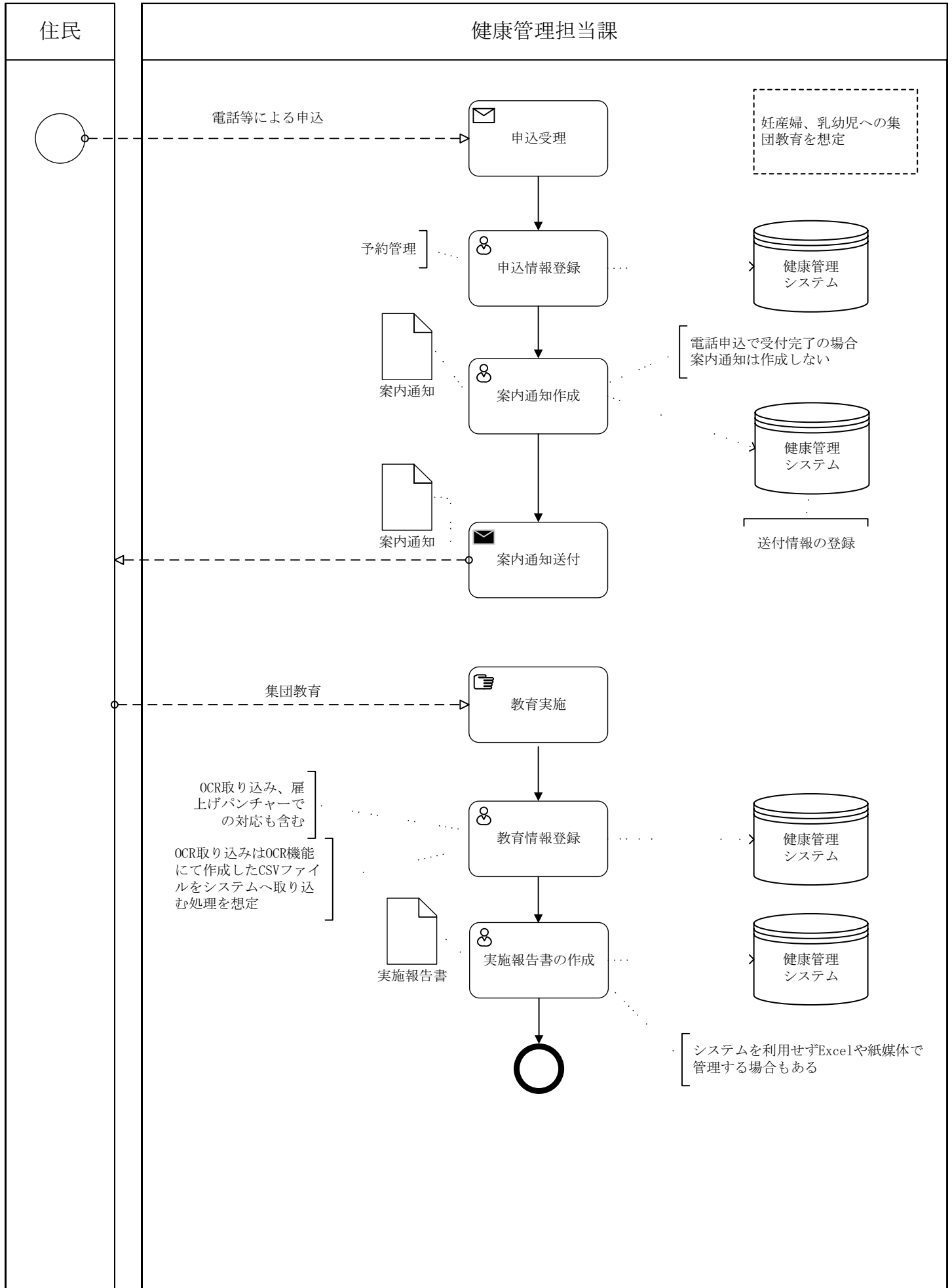

住民

健康管理担当課

前提として、特定妊婦、ハイリスク支援、健診事後フォロー等の業務を想定しております

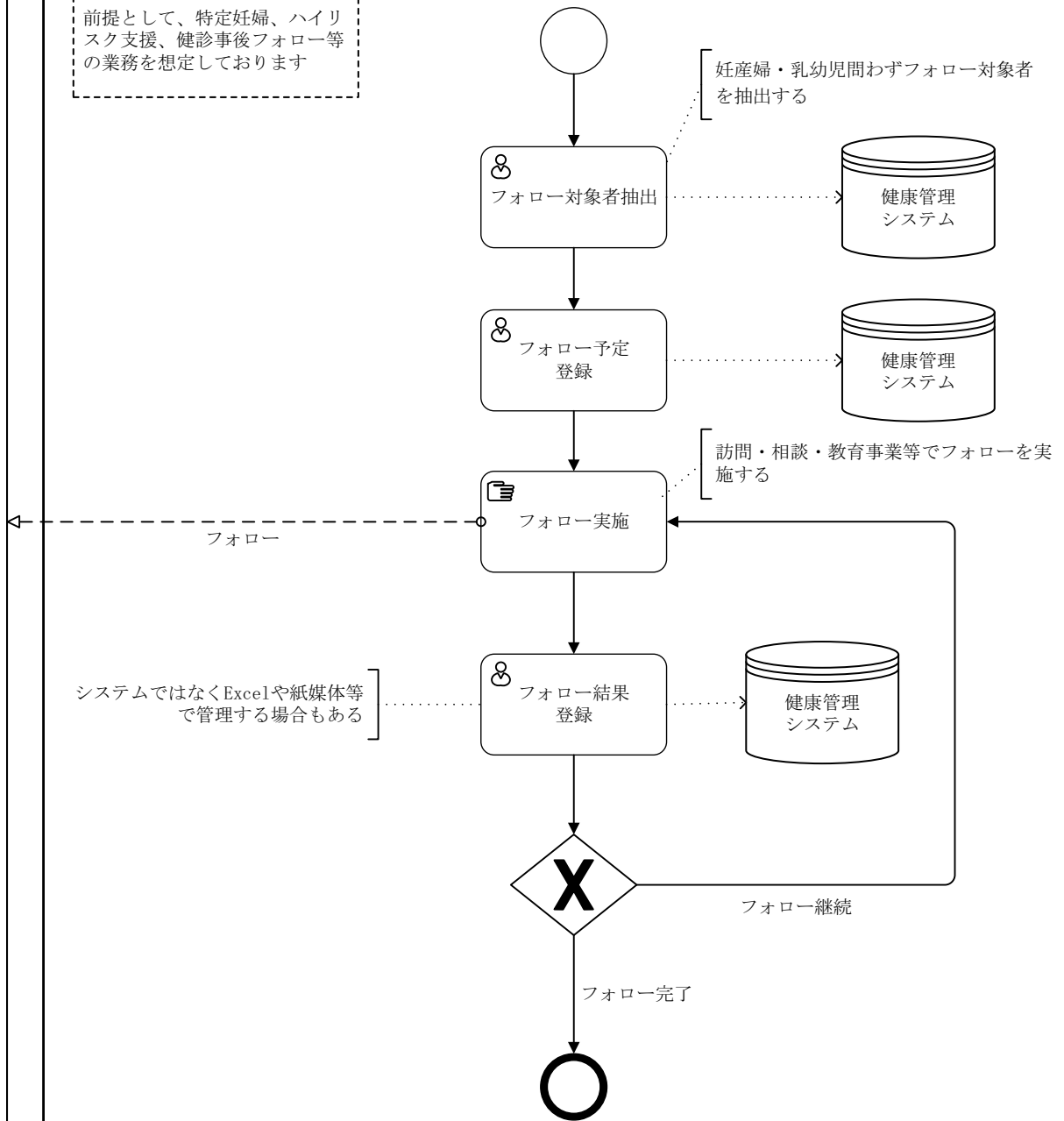

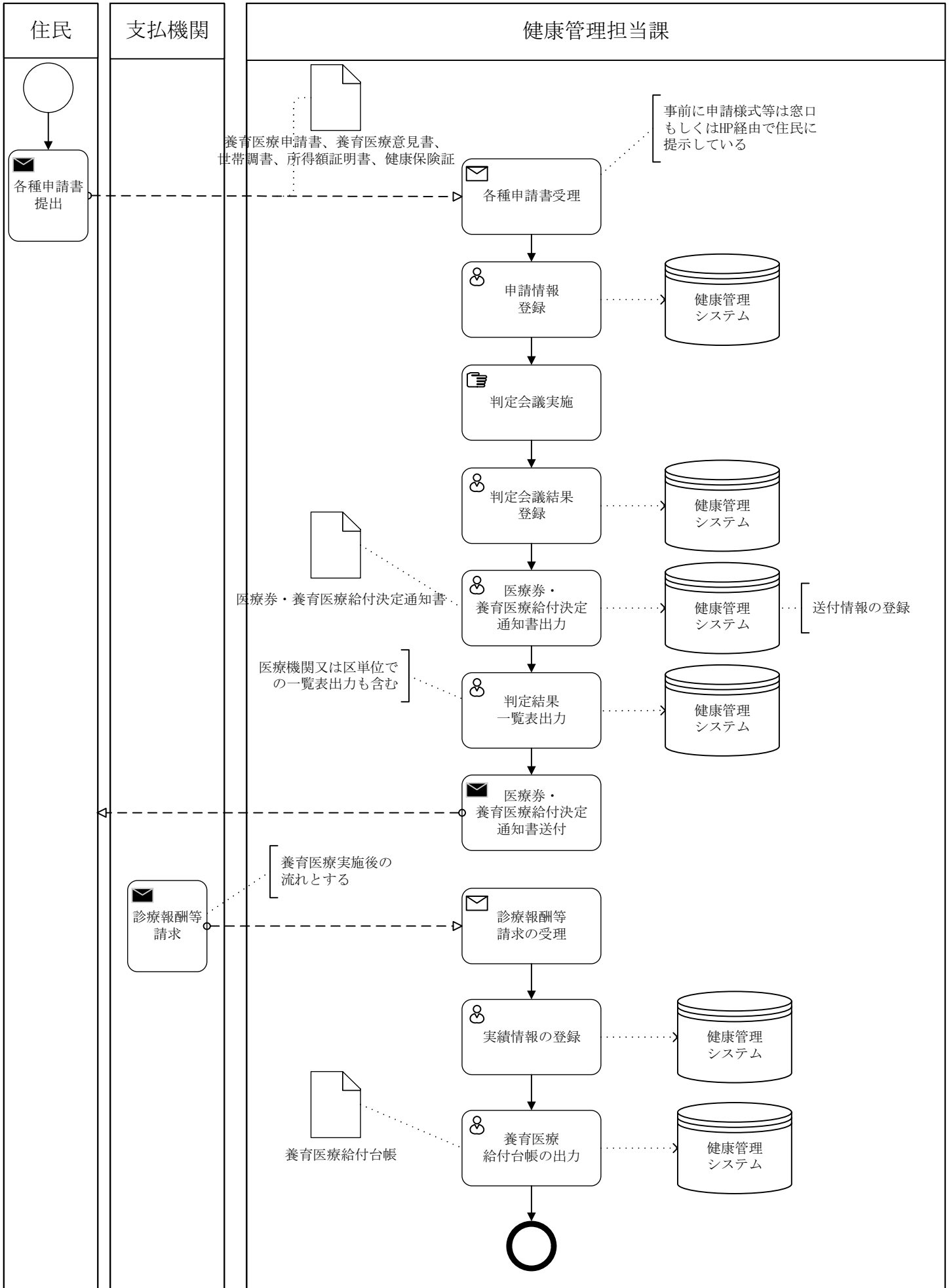

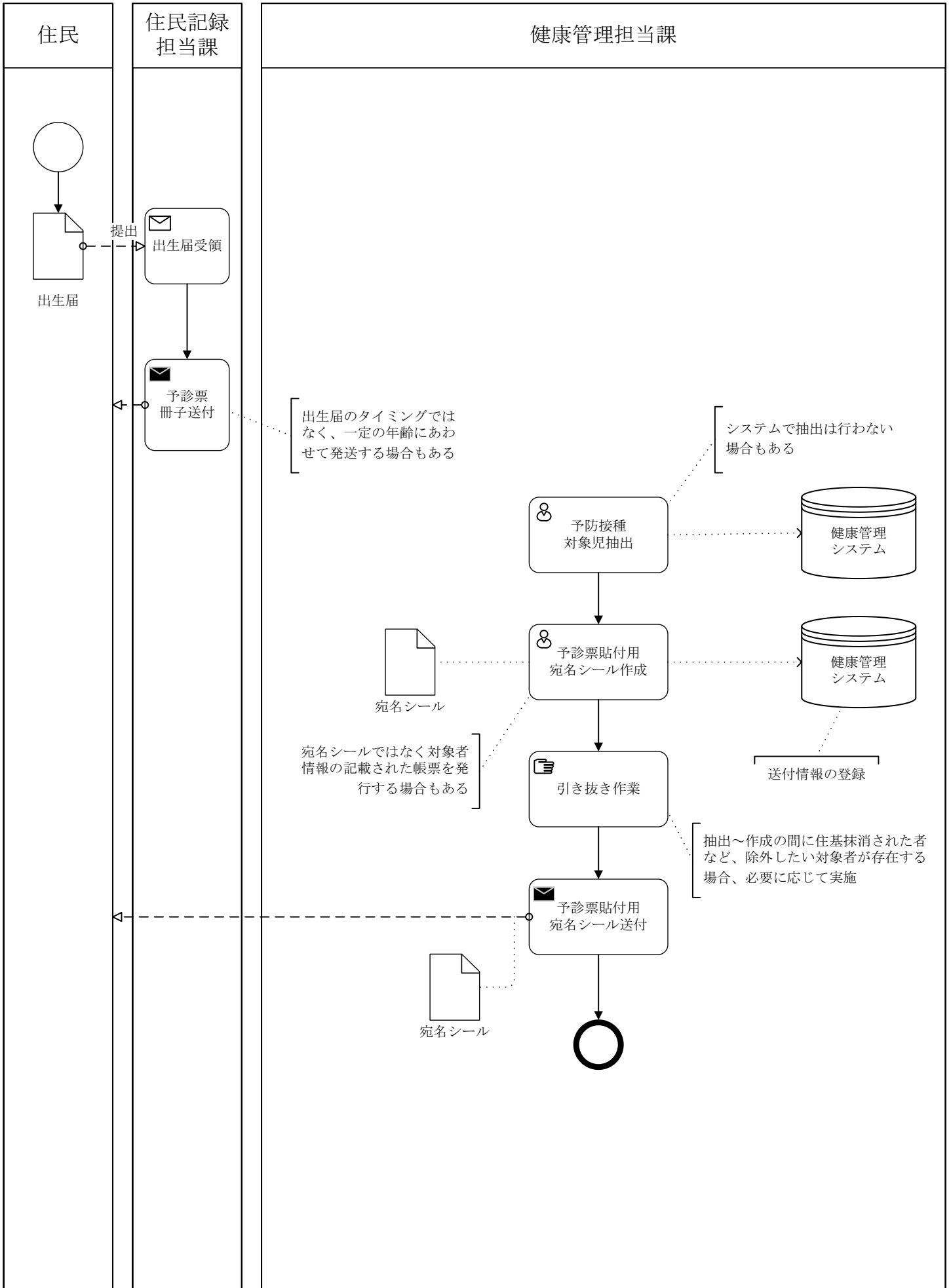



住民

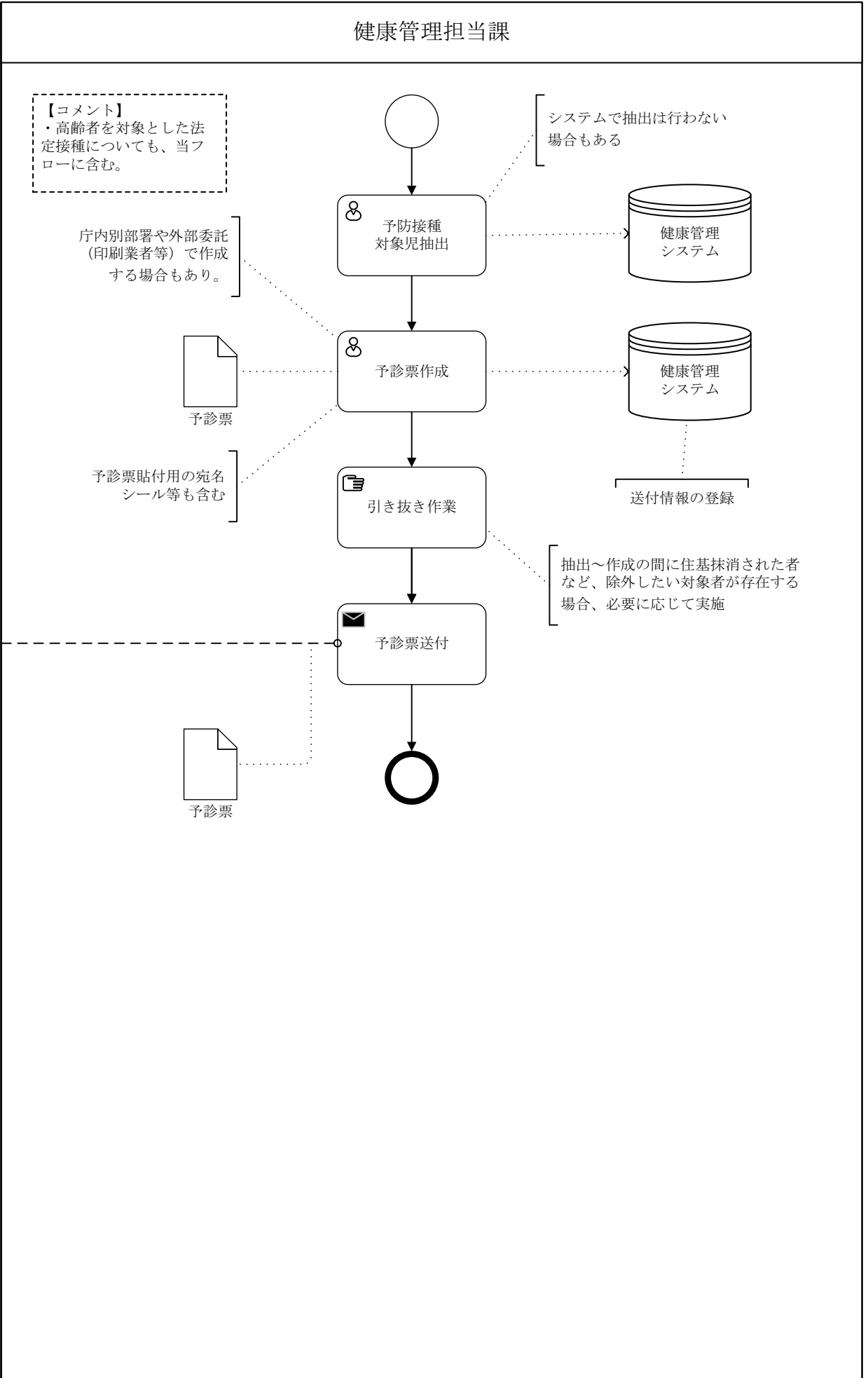

住民

健康管理担当課

【コメント】  
 ・窓口で個別に発行する運用。新規発行（転入者向け等）、再発行（紛失等）どちらも含む。

来所・電話等  
による申請

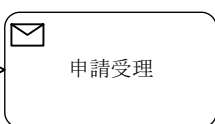
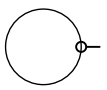

予診票貼付用の宛名  
シール等も含む

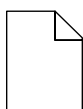

予診票

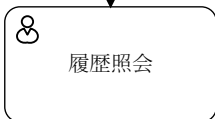

母子手帳と比較して不足情報  
があればシステムに接種歴を  
手入力する場合があります

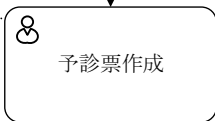
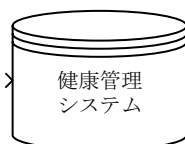

送付情報の登録

手渡し・送付

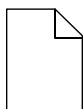

予診票



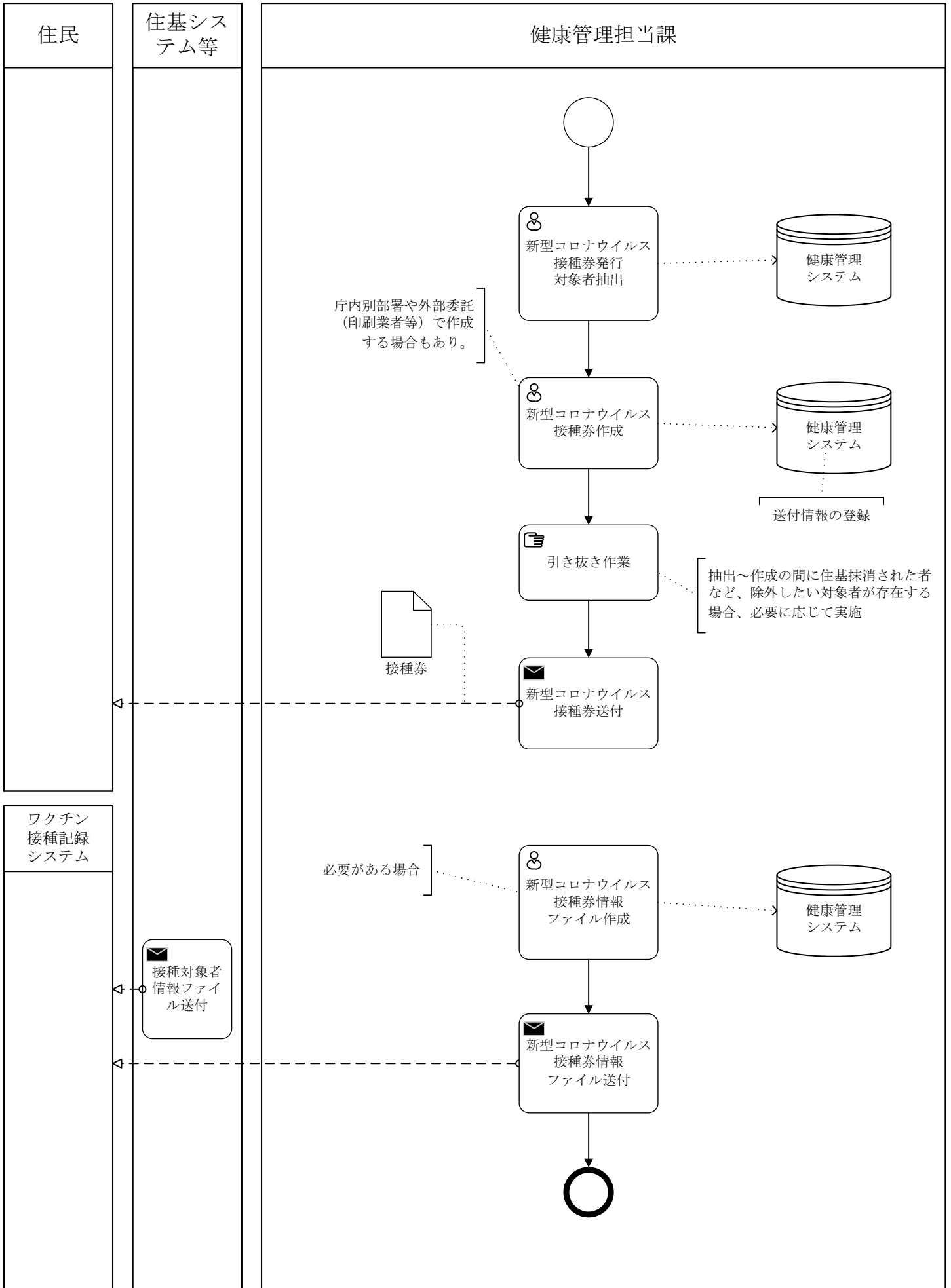

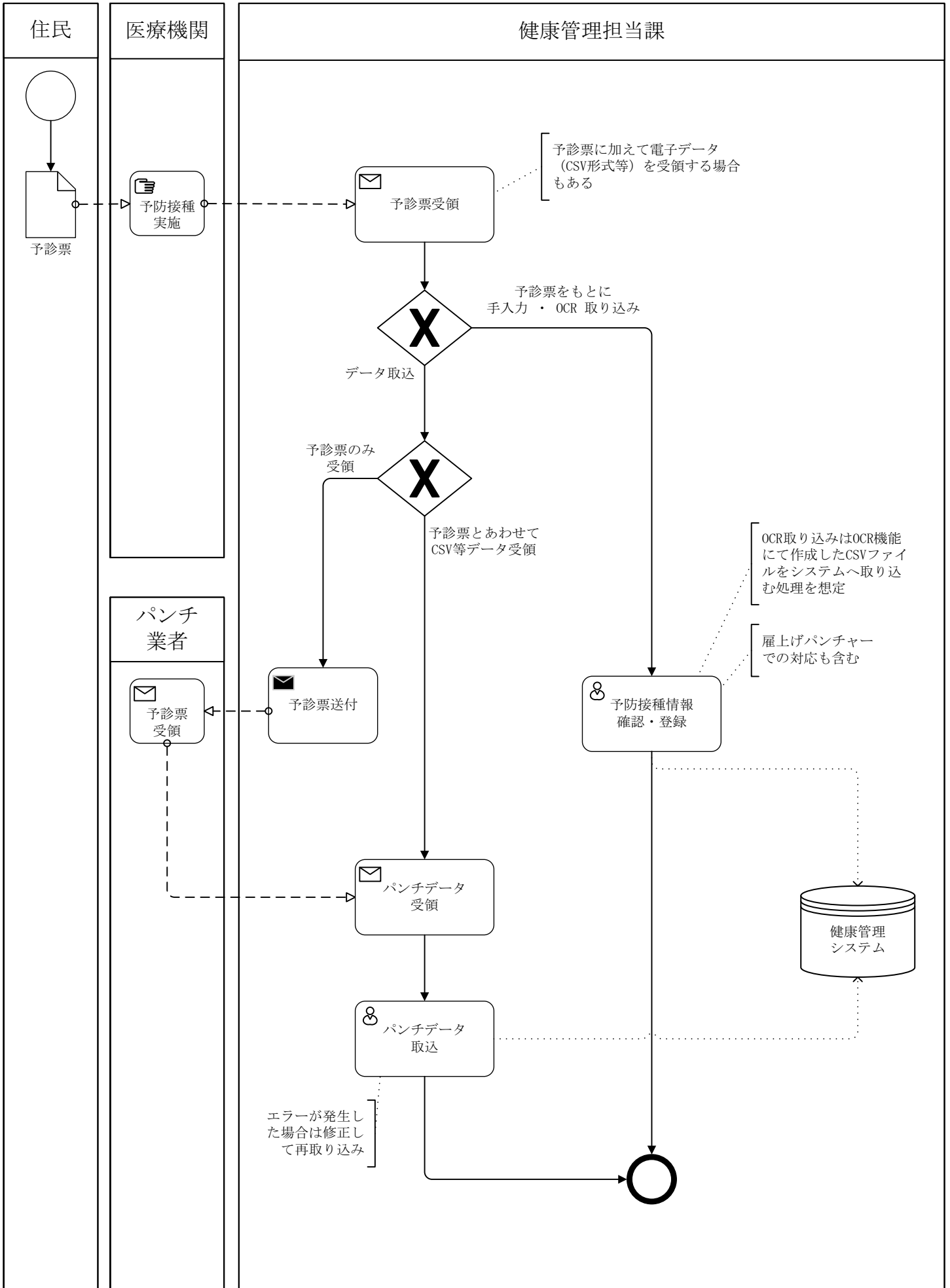

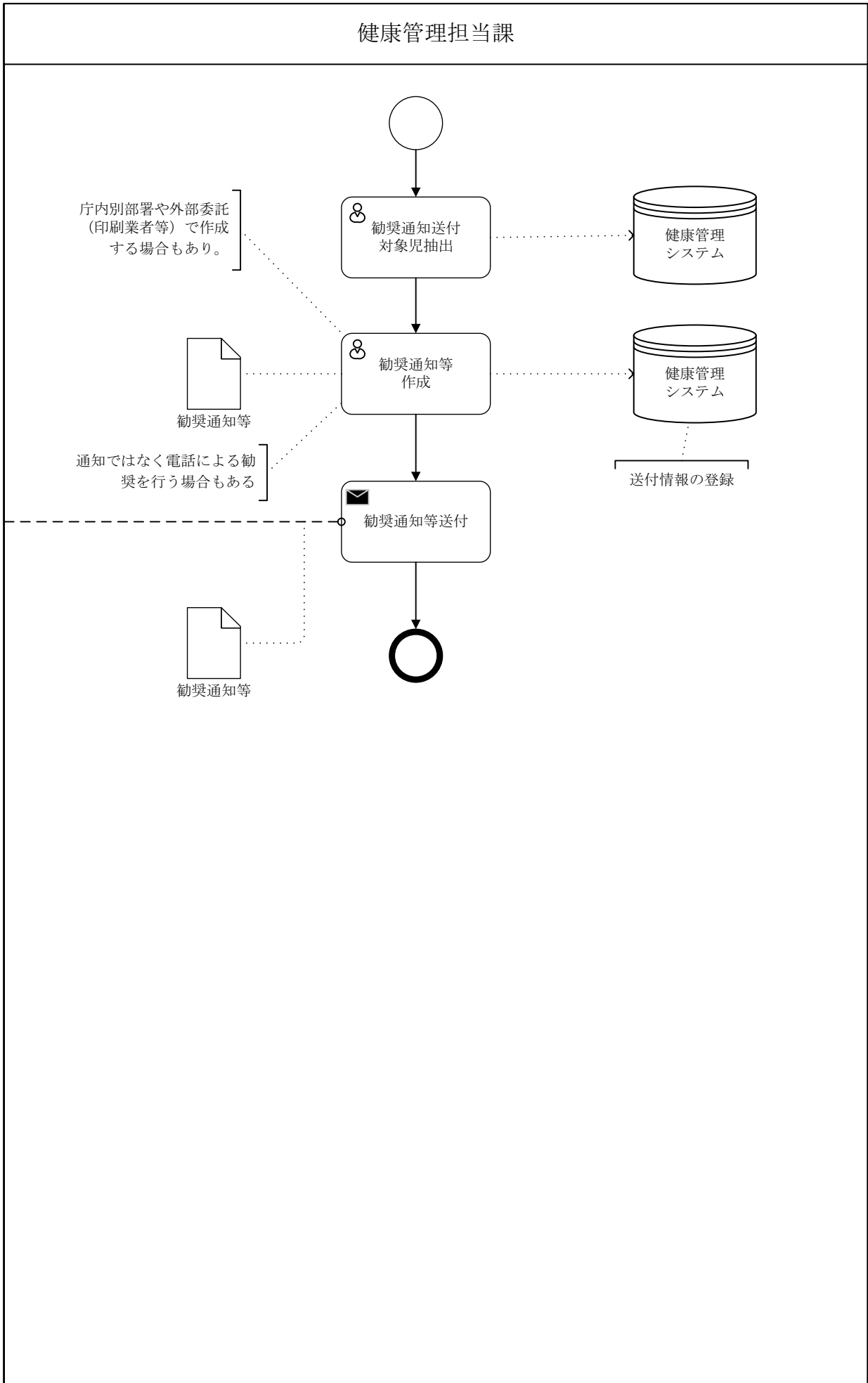
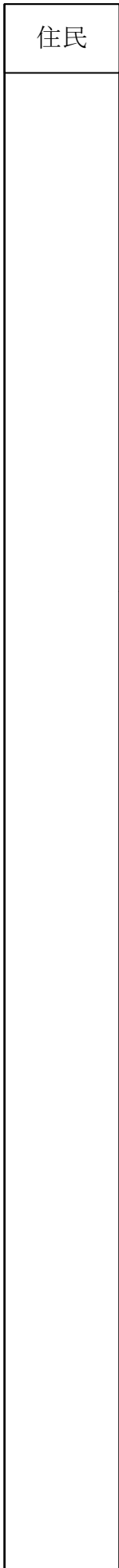

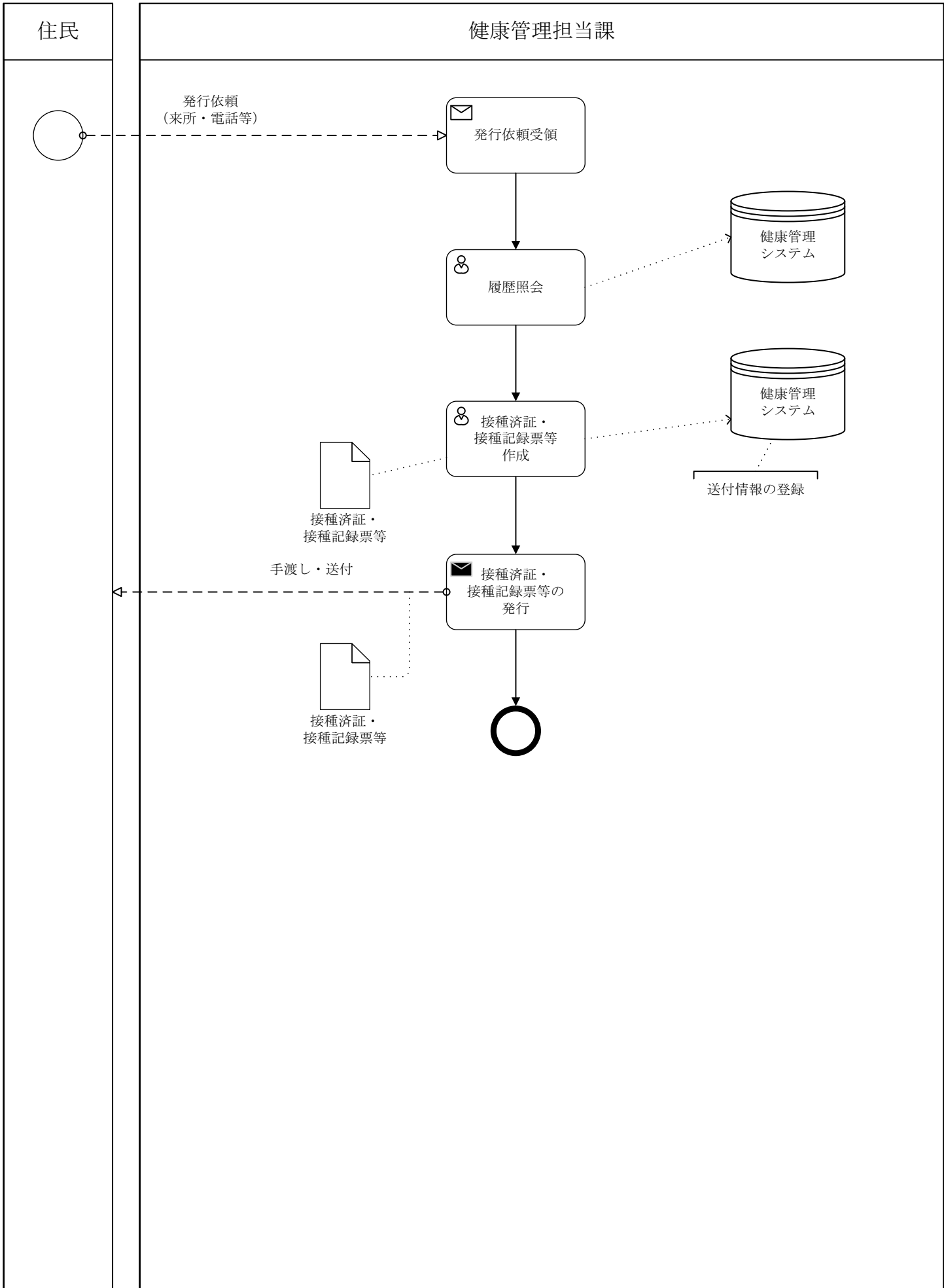

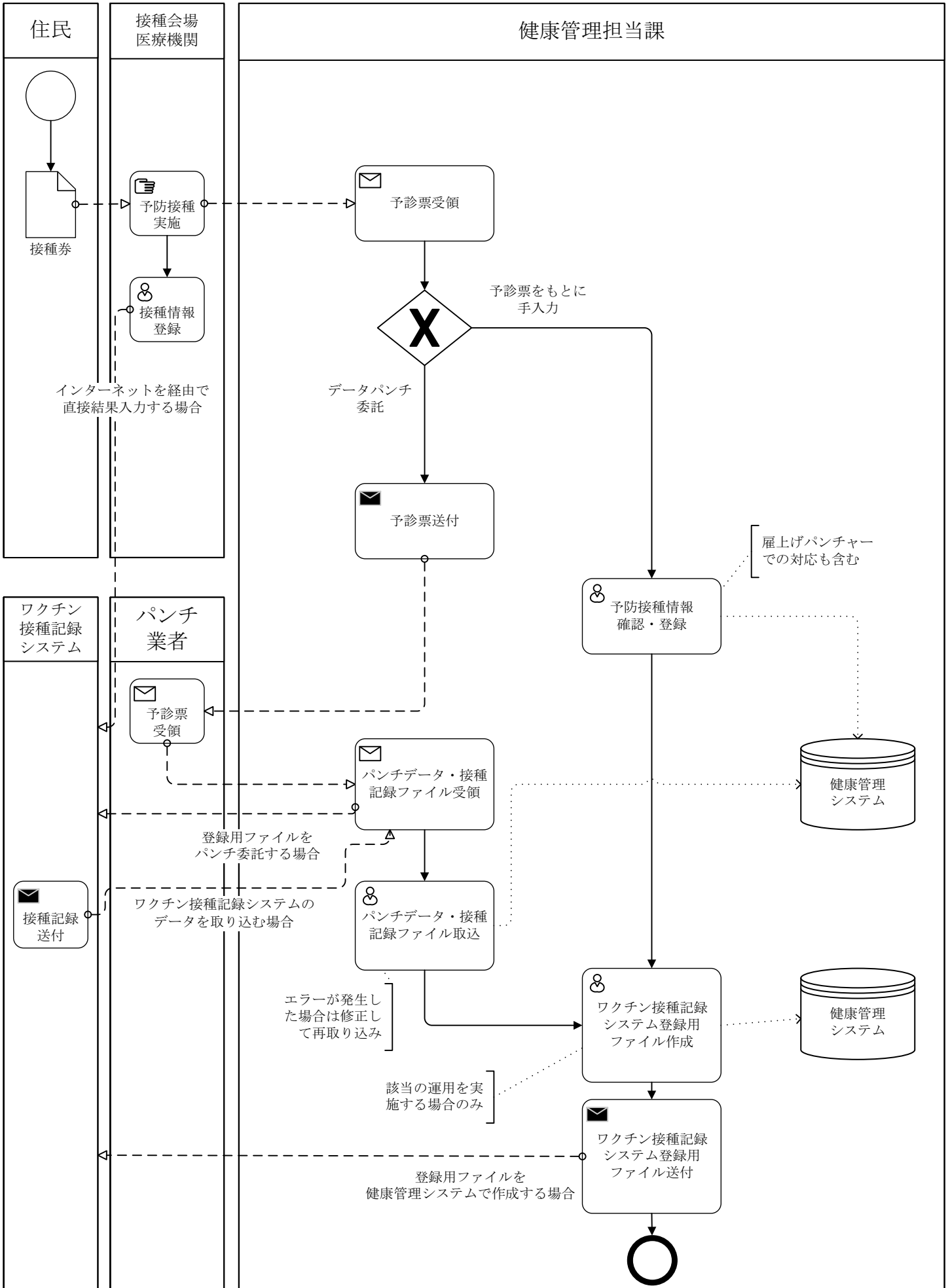

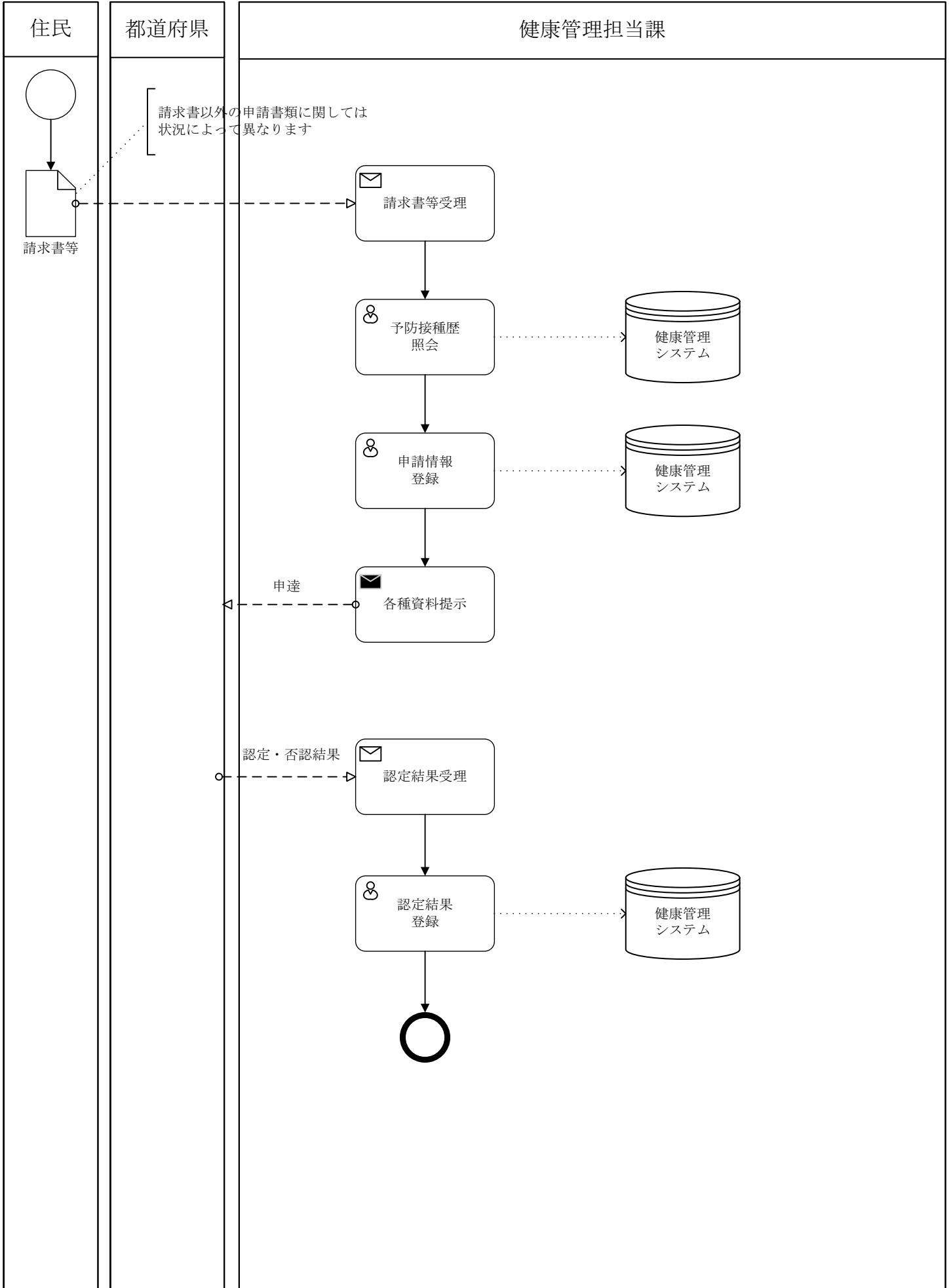



関係機関

健康管理担当課

